



GOVERNO DO ESTADO DO PARÁ
PREFEITURA MUNICIPAL DE SANTA IZABEL DO PARÁ

Proponente:	PREFEITURA MUNICIPAL DE SANTA	Município/UF:	SANTA IZABEL DO PARÁ /
Objeto:	REFORMA DO MERCADO MUNICIPAL DE AMERICANO		
Local:	AV. FELIPE DE PAULA S/N, ESQUINA COM AV. RAIMUNDO GAMA.		
BDI	28,82%	Data Base:	SINAPI FEVEREIRO 2022 - DESONERADA / SEDOP FEVEREIRO janeiro-00
Responsável Técnico:	MARUZA BAPTISTA	Registro Profissional	CAU: 28510-2 A

MEMÓRIA DE CÁLCULO 3
REFORMA DO MERCADO MUNICIPAL DE AMERICANO
Demolições e Retiradas

3 Demolições e Retiradas

3.1 RETIRADA DE PISO CERÂMICO, INCLUSIVE CAMADA REGULARIZADORA

Ambientes	Área (m ²)
WC Masculino	4,03
WC Feminino	4,03
Loja 01	8,32
Loja 02	8,44
Loja 03	8,44
Loja 04	8,44
Loja 05	8,35
Açougue	17,20
Externo (Açougue)	25,56

Área Total	92,81	m ²
------------	-------	----------------

3.2 RETIRADA DE PISO CIMENTADO

Ambiente	Área (m ²)
Circulação Externa 1	66,95
Circulação Externa 2	71,01
Circulação Externa 3	25,21
Circulação Externa 4	33,46
Circulação 1	5,67
Circulação 2	47,74
Circulação 3	5,98
Açougue	17,20
Loja 01	8,32
Loja 02	8,44
Loja 03	8,44
Loja 04	8,44
Loja 05	8,35
Depósito 1	17,25
Depósito 2	17,34
Box 01	4,93
Box 02	4,93
Box 03	5,11
Box 04	5,19
Box 05	4,93
Box 06	4,93
Box 07	4,93
Box 08	4,93
Box 09	5,11
Box 10	5,19

Visando uma agregação adequada com o novo piso que será instalado, o piso existente será retirado, a uma camada de 3 centímetros.

Maruza Baptista
Arquiteta
CAU - A 28510 - 2



GOVERNO DO ESTADO DO PARÁ
PREFEITURA MUNICIPAL DE SANTA IZABEL DO PARÁ

Proponente:	PREFEITURA MUNICIPAL DE SANTA	Município/UF:	SANTA IZABEL DO PARÁ /
Objeto:	REFORMA DO MERCADO MUNICIPAL DE AMERICANO		
Local:	AV. FELIPE DE PAULA S/N, ESQUINA COM AV. RAIMUNDO GAMA.		
BDI	28,82%	Data Base:	SINAPI FEVEREIRO 2022 - DESONERADA / SEDOP FEVEREIRO janeiro-00
Responsável Técnico:	MARUZA BAPTISTA	Registro Profissional	CAU: 28510-2 A

Box 11	4,93
Box 12	4,93

Área Parcial	409,84	m ²
--------------	--------	----------------

Desconto

Área de Piso Cerâmico à frente do Açougue.	25,56
--	-------

Área Total (m ²)	384,28
------------------------------	--------

3.3 DEMOLIÇÃO DE ALVENARIA DE BLOCO FURADO, DE FORMA MANUAL, SEM REAPROVEITAMENTO.
AF_12/2016

PAREDES A DEMOLIR

Ambientes	Perímetro		Altura		Área (m ²)
WC	2,88	x	3,21	=	9,24
Abertura para a porta do WC Masculino	0,80	x	2,10	=	1,68
Abertura para verga da porta do WC Masculino	1,20	x	0,15	=	0,18
Abertura para a porta do WC Feminino	0,80	x	2,10	=	1,68
Abertura para verga da porta do WC Feminino	1,20	x	0,15	=	0,18

Área de Alvenaria		Espessura		Total (m ³)
12,96	x	0,12	=	1,56

3.4 RETIRADA DE ESQUADRIA SEM APROVEITAMENTO

Portas Existentes

Ambientes	Comprimento		Altura		Total (m ²)
WC Feminino	0,65	x	2,10	=	1,37
WC Masculino	0,65	x	2,10	=	1,37
Açougue	0,80	x	2,10	=	1,68
Depósito	0,80	x	2,10	=	1,68

Área Total	6,10	m ²
------------	------	----------------

Maruza Baptista
Arquiteta
CAU-A 28510-2



GOVERNO DO ESTADO DO PARÁ
PREFEITURA MUNICIPAL DE SANTA IZABEL DO PARÁ

Proponente:	PREFEITURA MUNICIPAL DE SANTA	Município/UF:	SANTA IZABEL DO PARÁ /
Objeto:	REFORMA DO MERCADO MUNICIPAL DE AMERICANO		
Local:	AV. FELIPE DE PAULA S/N, ESQUINA COM AV. RAIMUNDO GAMA.		
BDI	28,82%	Data Base:	SINAPI FEVEREIRO 2022 - DESONERADA / SEDOP FEVEREIRO janeiro-00
Responsável Técnico:	MARUZA BAPTISTA	Registro Profissional	CAU: 28510-2 A

3.5 REMOÇÃO DE LOUÇAS, DE FORMA MANUAL, SEM REAPROVEITAMENTO. AF_12/2017

Banheiros e Pias dos Box's

Quantidade	15,00	und
------------	-------	-----

3.6 RETIRADA DE REVESTIMENTO CERÂMICO

Ambientes	Perimetro		Altura/ Largura		Quantidade		Total (m²)
WC Masculino	2,88+2,88+1,4+ 1,4	x	1,80	x	1,00	=	15,41
WC Feminino	2,88+2,88+1,4+ 1,4	x	1,80	x	1,00	=	15,41
Divisórias entre os box	1,82+0,12+1,82	x	1,50	x	8,00	=	45,12
Bancadas Retangulares dos box	2,18	x	0,52	x	8,00	=	9,07
Bancadas em "L" dos box	3,80	x	0,52	x	4,00	=	26,64
Parede dos box (Retangulares)	2,88	x	1,50	x	7,00	=	30,24
Parede dos box (Em "L")	3,13	x	1,50	x	2,00	=	9,39
Parede dos box (Em "L")	3,18	x	1,50	x	2,00	=	9,54
Interno (Açougue)	5,99+5,99+2,87 +2,87	x	2,96	x	1,00	=	52,45
Externo (Açougue)	(6*0,58)+(3*0,1 2)+2,94+6,03	x	1,90	x	1,00	=	24,34

Área Parcial	237,61	m²
--------------	--------	----

Desconto de Porta					
Ambiente	Largura		Altura		Total (m²)
WC Masculino	0,65	x	2,10	=	1,37
WC Feminino	0,65	x	2,10	=	1,37
Açougue (Portão de Enrolar - E1)	2,50	x	1,05	=	2,63
Açougue (Portão de Enrolar - E2)	2,20	x	1,05	=	2,31
Açougue	0,80	x	2,10	=	1,68

Área de Desconto	9,36	m²
------------------	------	----

Maruza Baptista
Arquiteta
CAU - A 28510 - 2



GOVERNO DO ESTADO DO PARÁ
PREFEITURA MUNICIPAL DE SANTA IZABEL DO PARÁ

Proponente:	PREFEITURA MUNICIPAL DE SANTA	Município/UF:	SANTA IZABEL DO PARÁ /
Objeto:	REFORMA DO MERCADO MUNICIPAL DE AMERICANO		
Local:	AV. FELIPE DE PAULA S/N, ESQUINA COM AV. RAIMUNDO GAMA.		
BDI	28,82%	Data Base:	SINAPI FEVEREIRO 2022 - DESONERADA / SEDOP FEVEREIRO janeiro-00
Responsável Técnico:	MARUZA BAPTISTA	Registro Profissional	CAU: 28510-2 A

Área Parcial		Área de Desconto		Total (m²)
237,61	-	9,36	=	228,25

3.7 RETIRADA DE PINTURA (C/ ESCOVA DE AÇO)

Ambientes	Perimetro		Altura/ Largura		Quantidade		Total (m²)
Área Interna							
Loja 01	2,90	x	3,39	x	1,00	=	9,83
	2,90	x	2,96	x	1,00	=	8,58
	2,87	x	3,39	x	2,00	=	19,46
Loja 02	2,94	x	3,39	x	1,00	=	9,97
	2,94	x	2,96	x	1,00	=	8,70
	2,87	x	3,39	x	2,00	=	19,46
Loja 03	2,94	x	3,39	x	1,00	=	9,97
	2,94	x	2,96	x	1,00	=	8,70
	2,87	x	3,39	x	2,00	=	19,46
Loja 04	2,96	x	3,39	x	1,00	=	10,03
	2,96	x	2,96	x	1,00	=	8,76
	2,87	x	3,39	x	2,00	=	19,46
Loja 05	2,90	x	3,39	x	1,00	=	9,83
	2,90	x	2,96	x	1,00	=	8,58
	2,88	x	3,39	x	2,00	=	19,53
Circulação 1	3,09	x	3,39	x	2,00	=	20,95
Circulação 2	20,21	x	3,39	x	2,00	=	137,02
	5,66	x	3,39	x	2,00	=	38,37
Circulação 3	3,10	x	3,39	x	2,00	=	21,02
Depósito 1	5,99	x	3,39	x	1,00	=	20,31
	5,99	x	2,96	x	1,00	=	17,73
	2,88	x	3,39	x	2,00	=	19,53
Depósito 2	6,02	x	3,39	x	1,00	=	20,41
	6,02	x	2,96	x	1,00	=	17,82
	2,88	x	3,39	x	2,00	=	19,53

Área Parcial	523,01	m²
--------------	--------	----

Área de Desconto de Revestimento Cerâmico	228,25	m²
---	--------	----

Desconto de Janelas					
Ambiente	Largura		Altura		Total (m²)
Açougue	2,50	x	1,05	=	2,63
Açougue	2,20	x	1,05	=	2,31
Depósito 2	1,27	x	0,78	=	0,99

Maruza Baptista
Arquiteta
CAU - A28510-2



GOVERNO DO ESTADO DO PARÁ
PREFEITURA MUNICIPAL DE SANTA IZABEL DO PARÁ

Proponente:	PREFEITURA MUNICIPAL DE SANTA	Município/UF:	SANTA IZABEL DO PARÁ /
Objeto:	REFORMA DO MERCADO MUNICIPAL DE AMERICANO		
Local:	AV. FELIPE DE PAULA S/N, ESQUINA COM AV. RAIMUNDO GAMA.		
BDI	28,82%	Data Base:	SINAPI FEVEREIRO 2022 - DESONERADA / SEDOP FEVEREIRO janeiro-00
Responsável Técnico:	MARUZA BAPTISTA	Registro Profissional	CAU: 28510-2 A

Área de Desconto	5,93	m ²
------------------	------	----------------

Desconto de Porta					
Ambiente	Largura		Altura		Total (m ²)
Loja 01	1,38	x	2,15	=	2,97
Loja 02	1,38	x	2,15	=	2,97
Loja 03	1,38	x	2,15	=	2,97
Loja 04	1,38	x	2,15	=	2,97
Loja 05	1,38	x	2,15	=	2,97
Açougue	0,80	x	2,10	=	1,68
Depósito 1	2 x 1,38	x	2,15	=	5,93
WC Feminino	0,80	x	2,10	=	1,68
WC Masculino	0,80	x	2,10	=	1,68
Acesso (PO2)	1,90	x	2,15	=	4,09
Acesso (PO2)	1,90	x	2,15	=	4,09
Acesso (PO1)	1,99	x	2,15	=	4,28
Acesso (PO1)	1,99	x	2,15	=	4,28

Área de Desconto	42,56	m ²
------------------	-------	----------------

Somatória dos Descontos	276,74
-------------------------	--------

Área Parcial		Área de Desconto		Total (m ²)
523,01	-	276,74	=	246,27

3.8 RETIRADA DE CAIXA DE AR CONDICIONADO

Quantidade	1,00	und
------------	------	-----

3.9 REMOÇÃO DE TRAMA METÁLICA PARA COBERTURA, DE FORMA MANUAL, SEM REAPROVEITAMENTO. AF_12/2017

Ambiente	Largura		Comprimento		Quantidade		Total (m ²)
Açougue	2,84	x	5,99+2,87	x	1	=	25,16
Loja	2,84	x	3,00	x	1	=	8,52
Loja	2,84	x	2,94	x	3	=	25,05

Área total	58,73	m ²
------------	-------	----------------

3.10 REMOÇÃO DE TESOURAS METÁLICAS, COM VÃO MENOR QUE 8M, DE FORMA MANUAL, SEM REAPROVEITAMENTO. AF_12/2017

Quantidade	16,00	unidades
------------	-------	----------

Maruza Baptista
Arquiteta
CAU-A 28510-2



GOVERNO DO ESTADO DO PARÁ
PREFEITURA MUNICIPAL DE SANTA IZABEL DO PARÁ

Proponente:	PREFEITURA MUNICIPAL DE SANTA	Município/UF:	SANTA IZABEL DO PARÁ /
Objeto:	REFORMA DO MERCADO MUNICIPAL DE AMERICANO		
Local:	AV. FELIPE DE PAULA S/N, ESQUINA COM AV. RAIMUNDO GAMA.		
BDI	28,82%	Data Base:	SINAPI FEVEREIRO 2022 - DESONERADA / SEDOP FEVEREIRO janeiro-00
Responsável Técnico:	MARUZA BAPTISTA	Registro Profissional	CAU: 28510-2 A

3.11 REMOÇÃO DE TELHAS, DE FIBROCIMENTO, METÁLICA E CERÂMICA, DE FORMA MANUAL, SEM REAPROVEITAMENTO. AF_12/2017

Ambientes	Largura		Comprimento		Total (m²)
Açougue	2,84	x	5,99+2,87	=	25,16
Loja 01	2,84	x	2,90	=	8,24
Loja 02	2,84	x	2,94	=	8,35
Loja 03 e 04	2,84	x	6,02	=	17,10

Área Total	58,85	m²
------------	-------	----

3.12 REMOÇÃO DE PLACAS E PILARETES DE CONCRETO, DE FORMA MANUAL, SEM REAPROVEITAMENTO. AF_12/2017

Ambientes	Largura		Comprimento		Nº de Lados		Total (m²)
Cobrimto da tubulação	0,15	x	2,88	x	1,00	=	0,43
Cobrimto da tubulação	0,15	x	2,88	x	1,00	=	0,43

Área Parcial	2,00	m²
--------------	------	----

Quantidade Existente	10
----------------------	----

Área Total	20,00	m²
------------	-------	----

3.13 APICOAMENTO DE REBOCO OU CIMENTADO



Nesta etapa, será dado inicio as etapas de recuperação da Estrutura, posteriormente iniciará o processo de tratamento da armadura oxidada, e por fim, o acabamento da área que foi apicoada.

Ambientes	Largura		Comprimento		Total (m²)
Teto	1,00	x	0,30	=	0,30
Platibanda	1,00	x	0,30	=	0,30

Área Parcial	0,60	m²
--------------	------	----

Maruza Baptista
Arquiteta
CAU - A28510-2



GOVERNO DO ESTADO DO PARÁ
PREFEITURA MUNICIPAL DE SANTA IZABEL DO PARÁ

Proponente:	PREFEITURA MUNICIPAL DE SANTA	Município/UF:	SANTA IZABEL DO PARÁ /
Objeto:	REFORMA DO MERCADO MUNICIPAL DE AMERICANO		
Local:	AV. FELIPE DE PAULA S/N, ESQUINA COM AV. RAIMUNDO GAMA.		
BDI	28,82%	Data Base:	SINAPI FEVEREIRO 2022 - DESONERADA / SEDOP FEVEREIRO janeiro-00
Responsável Técnico:	MARUZA BAPTISTA	Registro Profissional	CAU: 28510-2 A

Ambientes	Perimetro		Altura/ Largura		Quantidade		Total (m²)
Área Externa							
Parede Externa	20,45	x	2,96	x	2,00	=	121,06
Parede Externa	11,95	x	2,96	x	2,00	=	70,74
Platibanda	21,61	x	1,36	x	2,00	=	58,78
Platibanda	13,11	x	1,36	x	2,00	=	35,66
Teto	21,61	x	0,58	x	2,00	=	25,07
Teto	13,11	x	0,58	x	2,00	=	15,21

Área Parcial	326,52	m²
--------------	--------	----

Área Total	327,12	m²
------------	--------	----

Área de Desconto de Apicoamento	0,60	m²
------------------------------------	------	----

Desconto de Janelas					
Ambiente	Largura		Altura		Total (m²)
Açougue	2,50	x	1,05	=	2,63
Açougue	2,20	x	1,05	=	2,31
Depósito 2	1,27	x	0,78	=	0,99

Área de Desconto	5,93	m²
------------------	------	----

Desconto de Porta					
Ambiente	Largura		Altura		Total (m²)
Loja 01	1,38	x	2,15	=	2,97
Loja 02	1,38	x	2,15	=	2,97
Loja 03	1,38	x	2,15	=	2,97
Loja 04	1,38	x	2,15	=	2,97
Loja 05	1,38	x	2,15	=	2,97
Açougue	0,80	x	2,10	=	1,68
Depósito 1	2 x 1,38	x	2,15	=	5,93
WC Feminino	0,80	x	2,10	=	1,68
WC Masculino	0,80	x	2,10	=	1,68
Acesso (PO2)	1,90	x	2,15	=	4,09
Acesso (PO2)	1,90	x	2,15	=	4,09
Acesso (PO1)	1,99	x	2,15	=	4,28
Acesso (PO1)	1,99	x	2,15	=	4,28

Área de Desconto	42,56	m²
------------------	-------	----

Maruza Baptista
Arquiteta
CAU-A/28510-2



GOVERNO DO ESTADO DO PARÁ
PREFEITURA MUNICIPAL DE SANTA IZABEL DO PARÁ

Proponente:	PREFEITURA MUNICIPAL DE SANTA	Município/UF:	SANTA IZABEL DO PARÁ /
Objeto:	REFORMA DO MERCADO MUNICIPAL DE AMERICANO		
Local:	AV. FELIPE DE PAULA S/N, ESQUINA COM AV. RAIMUNDO GAMA.		
BDI	28,82%	Data Base:	SINAPI FEVEREIRO 2022 - DESONERADA / SEDOP FEVEREIRO janeiro-00
Responsável Técnico:	MARUZA BAPTISTA	Registro Profissional	CAU: 28510-2 A

Somatória dos Descontos	49,09
-------------------------	-------

Área Parcial		Área de Desconto		Total (m ²)
327,12	-	49,09	=	278,03

3.14 REMOÇÃO DE TUBULAÇÃO DE ESCOAMENTO DA ÁGUA COLETADA PELA CALHA

Ambientes	Comprimento		Qtd		Total (m)
Tubulação de escoamento a água da chuva	2,88	x	7,00	=	20,16

Comprimento Total	20,16	m
-------------------	-------	---

3.15 REMOÇÃO DE FORROS DE DRYWALL, PVC E FIBROMINERAL, DE FORMA MANUAL, SEM REAPROVEITAMENTO. AF_12/2017

Ambientes	Área (m ²)
Depósito 2	17,34
Loja 01	8,32
Loja 02	8,44
Loja 03	8,44
Loja 04	8,44
Loja 05	8,35
Açougue	17,20

Área Total	76,53	m ²
------------	-------	----------------

3.16 RETIRADA DE PONTO DE ÁGUA/ESGOTO

Ambientes	Qtda
WC Feminino	3,00
WC Masculino	3,00
Box 01	2,00
Box 02	2,00
Box 03	2,00
Box 04	2,00
Box 05	2,00
Box 06	2,00
Box 07	2,00
Box 08	2,00
Box 09	2,00

Maruza Baptista
Arquiteta
CAU - A 28510-2



GOVERNO DO ESTADO DO PARÁ
PREFEITURA MUNICIPAL DE SANTA IZABEL DO PARÁ

Proponente:	PREFEITURA MUNICIPAL DE SANTA	Município/UF:	SANTA IZABEL DO PARÁ /
Objeto:	REFORMA DO MERCADO MUNICIPAL DE AMERICANO		
Local:	AV. FELIPE DE PAULA S/N, ESQUINA COM AV. RAIMUNDO GAMA.		
BDI	28,82%	Data Base:	SINAPI FEVEREIRO 2022 - DESONERADA / SEDOP FEVEREIRO janeiro-00
Responsável Técnico:	MARUZA BAPTISTA	Registro Profissional	CAU: 28510-2 A

Box 10	2,00
Box 11	2,00

Quantidade Total	28,00	pontos
------------------	-------	--------

3.17 RETIRADA DE PONTO ELÉTRICO

Ambientes	Qtd
Loja 01	2,00
Loja 02	2,00
Loja 03	2,00
Loja 04	2,00
Loja 05	2,00
Açougue	3,00
WC Feminino	1,00
WC Masculino	1,00
Box 01	1,00
Box 02	1,00
Box 03	1,00
Box 04	1,00
Box 05	1,00
Box 06	1,00
Box 07	1,00
Box 08	1,00
Box 09	1,00
Box 10	1,00
Box 11	1,00
Depósito 1	2,00
Depósito 2	2,00

Quantidade Total	30,00	pontos
------------------	-------	--------

3.18 BOTA FORA MANUAL C/ DMT=200M

	Ambientes	Área (m²)		Espessura		Total (m²)
3.1	Piso Cerâmico	92,81	x	0,0015	=	0,14
3.2	Piso em Concreto	384,28	x	0,03	=	11,53
3.3	Alvenaria	12,96	x	0,12	=	1,56
3.4	Retirada de Esquadrias	6,10	x	0,035	=	0,21
3.5	Louças	Cálculo desenvolvido abaixo			=	26,87
3.6	Revestimento Cerâmico	228,25	x	0,0015	=	0,34
3.8	Caixa de Ar Condicionado	Cálculo desenvolvido abaixo			=	1,47

Maruza Baptista
Arquiteta
CAU-A28510-2



GOVERNO DO ESTADO DO PARÁ
PREFEITURA MUNICIPAL DE SANTA IZABEL DO PARÁ

Proponente:	PREFEITURA MUNICIPAL DE SANTA	Município/UF:	SANTA IZABEL DO PARÁ /
Objeto:	REFORMA DO MERCADO MUNICIPAL DE AMERICANO		
Local:	AV. FELIPE DE PAULA S/N, ESQUINA COM AV. RAIMUNDO GAMA.		
BDI	28,82%	Data Base:	SINAPI FEVEREIRO 2022 - DESONERADA / SEDOP FEVEREIRO janeiro-00
Responsável Técnico:	MARUZA BAPTISTA	Registro Profissional	CAU: 28510-2 A

3.9	Trama de Cobertura	58,73	x	0,025	=	1,47
3.10	Tesoura	0,39	x	0,04	=	0,02
3.11	Telha	58,85	x	0,006	=	0,35
3.12	Concreto	20,00	x	0,03	=	0,60
3.13	Reboco	0,60	x	0,05	=	0,03
3.14	Tubulação	Cálculo desenvolvido abaixo			=	1,90
2.2	Vegetação	256,19	x	0,05	=	12,81
3.15	Forro PVC	76,53	x	0,008	=	0,61

Volume Total	59,91	m ³
--------------	-------	----------------

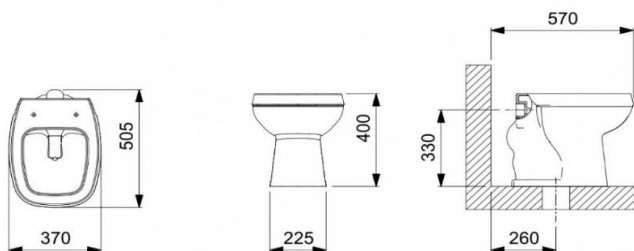

Volume do Vaso

Largura	0,22
Altura	0,40
Comprimento	0,57
Total (m ³)	1,19
Quantidade	2
Volume de Vasos	2,38

Maruza Baptista
Arquiteta
CAU-A-28510-2



GOVERNO DO ESTADO DO PARÁ
PREFEITURA MUNICIPAL DE SANTA IZABEL DO PARÁ

Proponente:	PREFEITURA MUNICIPAL DE SANTA	Município/UF:	SANTA IZABEL DO PARÁ /
Objeto:	REFORMA DO MERCADO MUNICIPAL DE AMERICANO		
Local:	AV. FELIPE DE PAULA S/N, ESQUINA COM AV. RAIMUNDO GAMA.		
BDI	28,82%	Data Base:	SINAPI FEVEREIRO 2022 - DESONERADA / SEDOP FEVEREIRO janeiro-00
Responsável Técnico:	MARUZA BAPTISTA	Registro Profissional	CAU: 28510-2 A

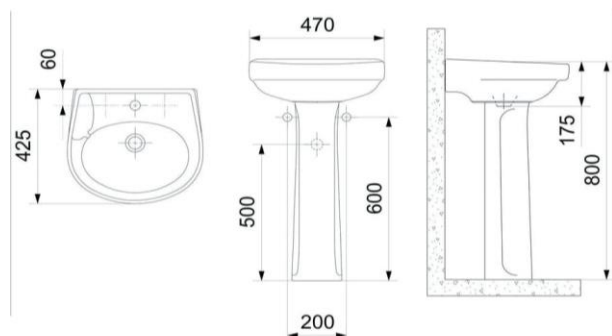

Volume do Lavatório

	Coluna	Pia
Largura	0,20	0,47
Altura	0,60	0,175
Comprimento	0,20	0,425

Total (m³)	2,07
-------------------	-------------

Quantidade	2
-------------------	----------

Volume de Lavatórios	4,14
-----------------------------	-------------

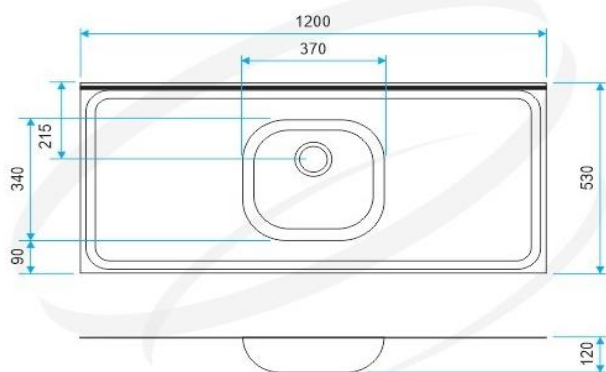

Volume de Pia

Largura	0,53
Altura	0,12
Comprimento	1,20

Total (m³)	1,85
-------------------	-------------

Quantidade	11
-------------------	-----------

Volume de Pias	20,35
-----------------------	--------------

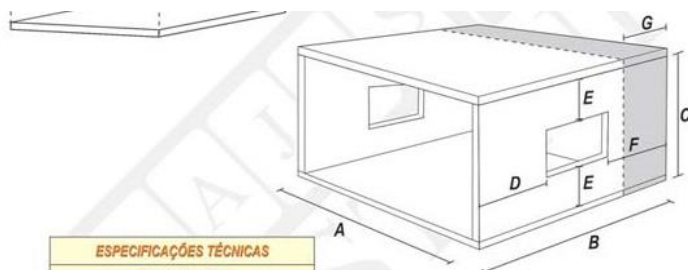

Volume da Caixa de Ar Condicionado a ser Transportado

	Medidas
Largura	0,51
Altura	0,355
Comprimento	0,605

Total (m³)	1,47
-------------------	-------------

Quantidade	1
-------------------	----------

Volume Caixa de Ar	1,47
---------------------------	-------------

ESPECIFICAÇÕES TÉCNICAS						
Dimensões (cm)						
	A	B	C	D	E	F
①	51	60,5	35,5	12	07,5	28

G - Apoio da caixa, conforme espessura da alvenaria.

Maruza Baptista
Arquiteta
CAU - A28510-2



GOVERNO DO ESTADO DO PARÁ
PREFEITURA MUNICIPAL DE SANTA IZABEL DO PARÁ

Proponente:	PREFEITURA MUNICIPAL DE SANTA	Município/UF:	SANTA IZABEL DO PARÁ /
Objeto:	REFORMA DO MERCADO MUNICIPAL DE AMERICANO		
Local:	AV. FELIPE DE PAULA S/N, ESQUINA COM AV. RAIMUNDO GAMA.		
BDI	28,82%	Data Base:	SINAPI FEVEREIRO 2022 - DESONERADA / SEDOP FEVEREIRO janeiro-00
Responsável Técnico:	MARUZA BAPTISTA	Registro Profissional	CAU: 28510-2 A

BITOLA	B	D	L	E
40	26	40	6000	1,2
50	42	50,7	6000	1,6
75	48	75,5	6000	1,7
100	55	101,6	6000	1,8
150	73	150	6000	2,5
200	77	200	6000	3,6

Volume de Tubulação

Tubo	Vertical	Horizontal	Comprimento
	0,20	0,47	2,88

Total (m³)	0,27
------------	------

Quantidade	7
------------	---

Volume da Tubulação	1,90
---------------------	------

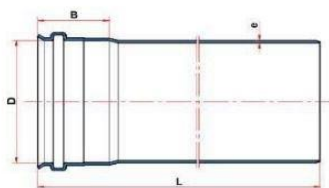

Maruza Baptista
Arquiteta
CAU - A28510-2