

BOLETIM DE MEDIÇÃO

Nº do Convênio SICONV

190/2022

BM - número

01

Data da Vistoria

02/02/2023

De

23/12/2022

a

31/01/2023

Início da obra -
data

22/12/2022

Previsão Término obra

20/04/2023

Empresa Contratada

PROEC ENGENHARIA

CNPJ

21.868.165/0001-50

Valor total inicial
(R\$)

R\$ 540.011,99

Dt assinatura

14/09/2022

Objeto do Convênio (resumido)

REFORMA DO MERCADO MUNICIPAL DE AMERICANO

Valor total atual
(R\$)

R\$ 540.011,99

Dt último Adit.

Local da obra (Bairro / Município / UF)

VILA AMERICANO / SANTA IZABEL DO PARÁ / PA

Fonte de Recursos
ESTADO

MUNICÍPIO



Discriminação dos serviços do Orçamento		PREVISTO NO ORÇAMENTO			Executado Físico (Quantidade)			Executado Financeiro (R\$)			(%)	
Item Sub	Descrição	UNID.	Qtdes	Preço unitário	Preço Total	Acum ate o período anterior	Medido no período	Acum inclui o período	Acum ate o período anterior	Medido no período		Acum inclui o período
1	Administração Local de Obra				R\$ 22.297,78				R\$ -	R\$ 5.574,45	R\$ 5.574,45	25,00%
1.1	ADMINISTRAÇÃO LOCAL DE OBRA, INCLUINDO ENGENHEIRO CIVIL E ENCARGADO GERAL COM ENCARGOS COMPLEMENTARES	UN D	1,00	22.297,78	R\$ 22.297,78		0,25	0,25	R\$ -	R\$ 5.574,45	R\$ 5.574,45	25,00%
2	Serviços Preliminares				R\$ 1.296,81				R\$ -	R\$ 1.296,81	R\$ 1.296,81	100,00%
2.1	PLACA DE OBRA EM LONA COM PLOTAGEM DE GRÁFICA	m²	3,00	188,89	R\$ 566,67		3,00	3,00	R\$ -	R\$ 566,67	R\$ 566,67	100,00%
2.2	LIMPEZA MANUAL DE VEGETAÇÃO EM TERRENO COM ENXADA.AF_05/2018	m²	256,19	2,85	R\$ 730,14		256,19	256,19	R\$ -	R\$ 730,14	R\$ 730,14	100,00%
3	Demolições e Retiradas				R\$ 19.997,42				R\$ -	R\$ 19.997,42	R\$ 19.997,42	100,00%
3.1	RETIRADA DE PISO CERÂMICO, INCLUSIVE CAMADA REGULARIZADORA	m²	92,81	8,87	R\$ 823,22		92,81	92,81	R\$ -	R\$ 823,22	R\$ 823,22	100,00%
3.2	RETIRADA DE PISO CIMENTADO	m²	384,28	9,61	R\$ 3.692,93		384,28	384,28	R\$ -	R\$ 3.692,93	R\$ 3.692,93	100,00%
3.3	DEMOLIÇÃO DE ALVENARIA DE BLOCO FURADO, DE FORMA MANUAL, SEM REAPROVEITAMENTO. AF_12/2016	m³	1,56	51,44	R\$ 80,25		1,56	1,56	R\$ -	R\$ 80,25	R\$ 80,25	100,00%
3.4	RETIRADA DE ESQUADRIA SEM APROVEITAMENTO	m²	6,10	6,39	R\$ 38,98		6,10	6,10	R\$ -	R\$ 38,98	R\$ 38,98	100,00%
3.5	REMOÇÃO DE LOUÇAS, DE FORMA MANUAL, SEM REAPROVEITAMENTO. AF_12/2017	UN	15,00	11,02	R\$ 165,30		15,00	15,00	R\$ -	R\$ 165,30	R\$ 165,30	100,00%
3.6	RETIRADA DE REVESTIMENTO CERÂMICO	m²	228,25	6,65	R\$ 1.517,86		228,25	228,25	R\$ -	R\$ 1.517,86	R\$ 1.517,86	100,00%
3.7	RETIRADA DE PINTURA (C/ ESCOVA DE AÇO)	m²	246,27	6,68	R\$ 1.645,08		246,27	246,27	R\$ -	R\$ 1.645,08	R\$ 1.645,08	100,00%
3.8	RETIRADA DE CAIXA DE AR CONDICIONADO	UN	1,00	27,33	R\$ 27,33		1,00	1,00	R\$ -	R\$ 27,33	R\$ 27,33	100,00%
3.9	REMOÇÃO DE TRAMA METÁLICA PARA COBERTURA, DE FORMA MANUAL, SEM REAPROVEITAMENTO. AF_12/2017	m²	58,73	19,33	R\$ 1.135,25		58,73	58,73	R\$ -	R\$ 1.135,25	R\$ 1.135,25	100,00%
3.10	REMOÇÃO DE TESOURAS METÁLICAS, COM VÃO MENOR QUE 8M, DE FORMA MANUAL, SEM REAPROVEITAMENTO. AF_12/2017	UN	16,00	193,75	R\$ 3.100,00		16,00	16,00	R\$ -	R\$ 3.100,00	R\$ 3.100,00	100,00%

William P. Moreira
 William P. Moreira
 Engenheiro Civil
 CREA: 151525475-5

Maruza Baptista
 Maruza Baptista
 Arquiteta
 CAU - A 28510 - 2

BOLETIM DE MEDIÇÃO

Nº do Convênio SICONV

190/2022

BM - número Data da Vistoria

01

02/02/2023

De

23/12/2022

a

31/01/2023

Início da obra -
data

22/12/2022

Previsão Término obra

20/04/2023

Empresa Contratada

PROEC ENGENHARIA

CNPJ

21.868.165/0001-50

Valor total inicial
(R\$)

R\$ 540.011,99

Dt assinatura

14/09/2022

Objeto do Convênio (resumido)

REFORMA DO MERCADO MUNICIPAL DE AMERICANO

Valor total atual
(R\$)

R\$ 540.011,99

Dt último Adit.

Local da obra (Bairro / Município / UF)

VILA AMERICANO / SANTA IZABEL DO PARÁ / PA

Fonte de Recursos
ESTADO

MUNICÍPIO



Discriminação dos serviços do Orçamento		PREVISTO NO ORÇAMENTO				Executado Físico (Quantidade)			Executado Financeiro (R\$)			(%)
Item	Descrição	UNID.	Qtde	Preço unitário	Preço Total	Acum ate o período anterior	Medido no período	Acum inclui o período	Acum ate o período anterior	Medido no período	Acum inclui o período	
3.11	REMOÇÃO DE TELHAS, DE FIBROCIMENTO, METÁLICA E CERÂMICA, DE FORMA MANUAL, SEM REAPROVEITAMENTO. AF_12/2017	m²	58,85	3,10	R\$ 182,44		58,85	58,85	R\$ -	R\$ 182,44	R\$ 182,44	100,00%
3.12	REMOÇÃO DE PLACAS E PILARETES DE CONCRETO, DE FORMA MANUAL, SEM REAPROVEITAMENTO. AF_12/2017	m²	20,00	18,06	R\$ 361,20		20,00	20,00	R\$ -	R\$ 361,20	R\$ 361,20	100,00%
3.13	APICOAMENTO DE REBOCO OU CIMENTADO	m²	278,03	3,94	R\$ 1.095,44		278,03	278,03	R\$ -	R\$ 1.095,44	R\$ 1.095,44	100,00%
3.14	REMOÇÃO DE TUBULAÇÃO DE ESCOAMENTO DA ÁGUA COLETADA PELA CALHA	M	20,16	0,61	R\$ 12,30		20,16	20,16	R\$ -	R\$ 12,30	R\$ 12,30	100,00%
3.15	REMOÇÃO DE FORROS DE DRYWALL, PVC E FIBROMINERAL, DE FORMA MANUAL, SEM REAPROVEITAMENTO. AF_12/2017	m²	76,53	1,52	R\$ 116,33		76,53	76,53	R\$ -	R\$ 116,33	R\$ 116,33	100,00%
3.16	RETIRADA DE PONTO DE ÁGUA/ESGOTO	PT	28,00	22,36	R\$ 626,08		28,00	28,00	R\$ -	R\$ 626,08	R\$ 626,08	100,00%
3.17	RETIRADA DE PONTO ELÉTRICO	PT	30,00	17,89	R\$ 536,70		30,00	30,00	R\$ -	R\$ 536,70	R\$ 536,70	100,00%
3.18	BOTA FORA MANUAL C/ DMT=200M	m³	59,91	80,80	R\$ 4.840,73		59,91	59,91	R\$ -	R\$ 4.840,73	R\$ 4.840,73	100,00%
4	Fundação				R\$ 2.264,90				R\$ -	R\$ 2.264,90	R\$ 2.264,90	100,00%
4.1	ESCAVAÇÃO MANUAL ATÉ 1.50M DE PROFUNDIDADE	m³	2,18	59,12	R\$ 128,88		2,18	2,18	R\$ -	R\$ 128,88	R\$ 128,88	100,00%
4.2	FABRICAÇÃO, MONTAGEM E DESMONTAGEM DE FÔRMA PARA VIGA BALDRAME, EM MADEIRA SERRADA, E=25 MM, 4 UTILIZAÇÕES. AF_06/2017	m²	8,84	71,73	R\$ 634,09		8,84	8,84	R\$ -	R\$ 634,09	R\$ 634,09	100,00%
4.3	CONCRETO MAGRO PARA LASTRO, TRAÇO 1:4,5:4,5 (EM MASSA SECA DE CIMENTO/ AREIA MÉDIA/ BRITA 1) - PREPARO MANUAL. AF_05/2021	m³	0,10	477,19	R\$ 47,72		0,10	0,10	R\$ -	R\$ 47,72	R\$ 47,72	100,00%
4.4	CONCRETO CICLÓPICO FCK = 15MPA, 30% PEDRA DE MÃO EM VOLUME REAL, INCLUSIVE LANÇAMENTO. AF_05/2021	m³	1,55	599,32	R\$ 928,95		1,55	1,55	R\$ -	R\$ 928,95	R\$ 928,95	100,00%

William P. Moreira
 William P. Moreira
 Engenheiro Civil
 CREA: 151525475-5

Maruza Baptista
 Maruza Baptista
 Arquiteta
 CAU - A 28510 - 2

BOLETIM DE MEDIÇÃO

Nº do Convênio SICONV

190/2022

BM - número

01

Data da Vistoria

02/02/2023

De

23/12/2022

a

31/01/2023

Início da obra -
data

22/12/2022

Previsão Término obra

20/04/2023

Empresa Contratada

PROEC ENGENHARIA

CNPJ

21.868.165/0001-50

Valor total inicial
(R\$)

R\$ 540.011,99

Dt assinatura

14/09/2022

Objeto do Convênio (resumido)

REFORMA DO MERCADO MUNICIPAL DE AMERICANO

Valor total atual
(R\$)

R\$ 540.011,99

Dt último Adit.

Local da obra (Bairro / Município / UF)

VILA AMERICANO / SANTA IZABEL DO PARÁ / PA

Fonte de Recursos
ESTADO

MUNICÍPIO



Discriminação dos serviços do Orçamento		PREVISTO NO ORÇAMENTO				Executado Físico (Quantidade)			Executado Financeiro (R\$)			(%)
Item	Descrição	UNID.	Qtde	Preço unitário	Preço Total	Acum até o período anterior	Medido no período	Acum inclui o período	Acum até o período anterior	Medido no período	Acum inclui o período	
4.5	IMPERMEABILIZAÇÃO DE SUPERFÍCIE COM EMULSÃO ASFÁLTICA, 2 DEMÃOS AF_06/2018	m²	14,25	36,86	R\$ 525,26		14,25	14,25	R\$ -	R\$ 525,26	R\$ 525,26	100,00%
5	Paredes				R\$ 925,24				R\$ -	R\$ 925,24	R\$ 925,24	100,00%
5.1	ALVENARIA TIJOLO DE BARRO A CUTELO	m²	12,25	75,53	R\$ 925,24		12,25	12,25	R\$ -	R\$ 925,24	R\$ 925,24	100,00%
6	Revestimentos e Recuperação				R\$ 100.469,53				R\$ -	R\$ 1.166,73	R\$ 1.166,73	1,16%
6.1	Revestimento Interno											
6.1.1	CHAPIÇO APLICADO EM ALVENARIAS E ESTRUTURAS DE CONCRETO INTERNAS, COM COLHER DE PEDREIRO. ARGAMASSA TRAÇO 1:3 COM PREPARO MANUAL. AF_06/2014	m²	107,41	4,86	R\$ 522,01		107,41	107,41	R\$ -	R\$ 522,01	R\$ 522,01	100,00%
6.1.2	MASSA ÚNICA, PARA RECEBIMENTO DE PINTURA, EM ARGAMASSA TRAÇO 1:2:8, PREPARO MANUAL, APLICADA MANUALMENTE EM FACES INTERNAS DE PAREDES, ESPESSURA DE 10MM, COM EXECUÇÃO DE TALISCAS. AF_06/2014	m²	55,03	29,75	R\$ 1.637,14			-	R\$ -	R\$ -	R\$ -	0,00%
6.1.3	EMBOÇO, PARA RECEBIMENTO DE CERÂMICA, EM ARGAMASSA TRAÇO 1:2:8, PREPARO MANUAL, APLICADO MANUALMENTE EM FACES INTERNAS DE PAREDES, PARA AMBIENTE COM ÁREA MAIOR QUE 10M2, ESPESSURA DE 10MM, COM EXECUÇÃO DE TALISCAS. AF_06/2014	m²	46,66	24,96	R\$ 1.164,63		25,83	25,83	R\$ -	R\$ 644,72	R\$ 644,72	55,36%
6.1.4	IMPERMEABILIZAÇÃO DE SUPERFÍCIE COM ARGAMASSA POLIMÉRICA / MEMBRANA ACRÍLICA, 3 DEMÃOS. AF_06/2018	m²	17,95	26,03	R\$ 467,24			-	R\$ -	R\$ -	R\$ -	0,00%
6.1.5	CERÂMICA 10X10CM (PADRÃO MÉDIO)	m²	169,00	128,63	R\$ 21.738,47			-	R\$ -	R\$ -	R\$ -	0,00%
6.2	Revestimento Externo											
6.2.1	COBRIMENTO DA TUBULAÇÃO DE DRENAGEM, INCLUSO TELA E CHAPISCO.	m²	8,60	60,95	R\$ 524,17			-	R\$ -	R\$ -	R\$ -	0,00%

William P. Moreira
 William P. Moreira
 Engenheiro Civil
 CREA: 151525475-5

Maruza Baptista
 Maruza Baptista
 Arquiteta
 CAU - A 28510 - 2

BOLETIM DE MEDIÇÃO

Nº do Convênio SICONV

190/2022

BM - número

01

Data da Vistoria

02/02/2023

De

23/12/2022

a

31/01/2023

Início da obra - data

22/12/2022

Previsão Término obra

20/04/2023

Empresa Contratada

PROEC ENGENHARIA

CNPJ

21.868.165/0001-50

Valor total inicial (R\$)

R\$ 540.011,99

Dt assinatura

14/09/2022

Objeto do Convênio (resumido)

REFORMA DO MERCADO MUNICIPAL DE AMERICANO

Valor total atual (R\$)

R\$ 540.011,99

Dt último Adit.

Local da obra (Bairro / Município / UF)

VILA AMERICANO / SANTA IZABEL DO PARÁ / PA

Fonte de Recursos
ESTADO

MUNICÍPIO



Discriminação dos serviços do Orçamento		PREVISTO NO ORÇAMENTO				Executado Físico (Quantidade)			Executado Financeiro (R\$)			(%)
Item	Descrição	UNID.	Qtde	Preço unitário	Preço Total	Acum ate o período anterior	Medido no período	Acum inclui o período	Acum ate o período anterior	Medido no período	Acum inclui o período	
6.2.2	EMBOÇO, PARA RECEBIMENTO DE CERÂMICA, EM ARGAMASSA TRAÇO 1:2:8, PREPARO MANUAL, APLICADO MANUALMENTE EM FACES INTERNAS DE PAREDES, PARA AMBIENTE COM ÁREA MAIOR QUE 10M2, ESPESSURA DE 10MM, COM EXECUÇÃO DE TALISCAS. AF_06/2014	m²	286,44	24,96	R\$ 7.149,54			-	R\$ -	R\$ -	R\$ -	0,00%
6.2.3	PASTILHA DE PORCELANA 5X5CM - PADRÃO MÉDIO	m²	286,44	234,57	R\$ 67.190,23			-	R\$ -	R\$ -	R\$ -	0,00%
6.3	Recuperação Estrutural de Fachada											
6.3.1	SERVIÇO DE ESCOVAÇÃO DE ARMADURA COM ESCOVA DE AÇO E POSTERIOR LIMPEZA DA SUPERFICIE, FICANDO LIVRE DE MATERIAIS GRANULARES SOLTOS NA ARMAÇÃO E PAREDE.	m²	0,60	16,54	R\$ 9,92			-	R\$ -	R\$ -	R\$ -	0,00%
6.3.2	PINTURA ANTICORROSIVA DE DUTO METÁLICO. AF_04/2018	m²	0,60	10,89	R\$ 6,53			-	R\$ -	R\$ -	R\$ -	0,00%
6.3.3	GRAUTE FGK=15 MPA; TRAÇO 1:2,0:2,4 (CIMENTO/ AREIA GROSSA/ BRITA 0/ ADITIVO) - PREPARO MECÂNICO COM BETONEIRA 400 L. AF_02/2015	m³	0,03	564,37	R\$ 16,93			-	R\$ -	R\$ -	R\$ -	0,00%
6.3.4	MANTA DE CURA ÚMIDA, DURANTE 7 DIAS, INCLUSO ÁGUA E MANTA. FORNECIMENTO E INSTALAÇÃO.	m²	1,20	35,60	R\$ 42,72			-	R\$ -	R\$ -	R\$ -	0,00%
7	Piso				R\$ 64.643,55				R\$ -	R\$ -	R\$ -	0,00%
7.1	Piso Interno											
7.1.1	IMPERMEABILIZAÇÃO REBAIXOS BANH./COZ.(TINTA ASFÁLTICA)	m²	8,06	25,40	R\$ 204,72			-	R\$ -	R\$ -	R\$ -	0,00%
7.1.2	REVESTIMENTO CERÂMICO PARA PISO COM PLACAS TIPO ESMALTADA EXTRA DE DIMENSÕES 45X45 CM APLICADA EM AMBIENTES DE ÁREA MENOR QUE 5 M2. AF_06/2014	m²	101,89	78,44	R\$ 7.992,25			-	R\$ -	R\$ -	R\$ -	0,00%

William P. Moreira
 William P. Moreira
 Engenheiro Civil
 CREA: 151525475-5

Maruza Baptista
 Maruza Baptista
 Arquiteta
 CAU - A 28510 - 2

BOLETIM DE MEDIÇÃO

Nº do Convênio SICONV

190/2022

BM - número Data da Vistoria

01

02/02/2023

De

23/12/2022

a

31/01/2023

Início da obra -
data

22/12/2022

Previsão Término obra

20/04/2023

Empresa Contratada

PROEC ENGENHARIA

CNPJ

21.868.165/0001-50

Valor total inicial
(R\$)

R\$ 540.011,99

Dt assinatura

14/09/2022

Objeto do Convênio (resumido)

REFORMA DO MERCADO MUNICIPAL DE AMERICANO

Valor total atual
(R\$)

R\$ 540.011,99

Dt último Adit.

Local da obra (Bairro / Município / UF)

VILA AMERICANO / SANTA IZABEL DO PARÁ / PA

Fonte de Recursos
ESTADO

MUNICÍPIO



Discriminação dos serviços do Orçamento		PREVISTO NO ORÇAMENTO			Executado Físico (Quantidade)			Executado Financeiro (R\$)			(%)	
Item	Descrição	UNID.	Qtde	Preço unitário	Preço Total	Acum ate o período anterior	Medido no período	Acum inclui o período	Acum ate o período anterior	Medido no período		Acum inclui o período
7.1.3	RODAPÉ CERÂMICO DE 7CM DE ALTURA COM PLACAS TIPO ESMALTADA EXTRA DE DIMENSÕES 45X45CM. AF_06/2014	M	83,08	9,60	R\$ 797,57			-	R\$ -	R\$ -	R\$ -	0,00%
7.1.4	CONTRAPISO EM ARGAMASSA TRAÇO 1:4 (CIMENTO E AREIA), PREPARO MANUAL, APLICADO EM ÁREAS MOLHADAS SOBRE LAJE, ADERIDO, ACABAMENTO NÃO REFORÇADO, ESPESSURA 2CM. AF_07/2021	m²	213,21	46,03	R\$ 9.814,06			-	R\$ -	R\$ -	R\$ -	0,00%
7.1.5	PISO DE ALTA RESISTÊNCIA E=8MM C/ RESINA INCL. CAMADA REGULARIZADORA	m²	109,32	122,82	R\$ 13.426,68			-	R\$ -	R\$ -	R\$ -	0,00%
7.2	Canaleta											
7.2.1	LIMPEZA DE SUPERFÍCIE COM JATO DE ALTA PRESSÃO. AF_04/2019	m²	11,31	1,82	R\$ 20,58			-	R\$ -	R\$ -	R\$ -	0,00%
7.2.2	IMPERMEABILIZAÇÃO COM MASSA ASFÁLTICA PARA CONCRETO (2 DEMÃOS)	m²	11,31	31,24	R\$ 353,32			-	R\$ -	R\$ -	R\$ -	0,00%
7.2.3	PROTEÇÃO MECÂNICA DE SUPERFÍCIE HORIZONTAL COM ARGAMASSA DE CIMENTO E AREIA, TRAÇO 1:3, E=2CM. AF_06/2018	m²	5,25	36,34	R\$ 190,79			-	R\$ -	R\$ -	R\$ -	0,00%
7.2.4	PROTEÇÃO MECÂNICA DE SUPERFÍCIE VERTICAL COM ARGAMASSA DE CIMENTO E AREIA, TRAÇO 1:3, E=2CM. AF_06/2018	m²	6,06	50,61	R\$ 306,70			-	R\$ -	R\$ -	R\$ -	0,00%
7.3	Piso de Circulação Externa											
7.3.1	EXECUÇÃO DE PASSEIO (CALÇADA) OU PISO DE CONCRETO COM CONCRETO MOLDADO IN LOCO, USINADO, ACABAMENTO CONVENCIONAL, ESPESSURA 8 CM, ARMADO. AF_07/2016	m²	196,63	106,69	R\$ 20.978,45			-	R\$ -	R\$ -	R\$ -	0,00%
7.4	Rampa											
7.4.1	ALVENARIA TIJOLO DE BARRO A CUTELO	m²	0,87	75,53	R\$ 65,71			-	R\$ -	R\$ -	R\$ -	0,00%

William P. Moreira
Engenheiro Civil
CREA: 151525475-5

Maruza Baptista
Arquiteta
CAU - A 28510 - 2

BOLETIM DE MEDIÇÃO

Nº do Convênio SICONV

190/2022

BM - número

01

Data da Vistoria

02/02/2023

De

23/12/2022

a

31/01/2023

Início da obra - data

22/12/2022

Previsão Término obra

20/04/2023

Empresa Contratada

PROEC ENGENHARIA

CNPJ

21.868.165/0001-50

Valor total inicial (R\$)

R\$ 540.011,99

Dt assinatura

14/09/2022

Objeto do Convênio (resumido)

REFORMA DO MERCADO MUNICIPAL DE AMERICANO

Valor total atual (R\$)

R\$ 540.011,99

Dt último Adit.

Local da obra (Bairro / Município / UF)

VILA AMERICANO / SANTA IZABEL DO PARÁ / PA

Fonte de Recursos
ESTADO

MUNICÍPIO



Discriminação dos serviços do Orçamento		PREVISTO NO ORÇAMENTO				Executado Físico (Quantidade)			Executado Financeiro (R\$)			(%)
Item	Descrição	UNID.	Qtdes	Preço unitário	Preço Total	Acum ate o período anterior	Medido no período	Acum inclui o período	Acum ate o período anterior	Medido no período	Acum inclui o período	
7.4.2	CHAPISCO APLICADO EM ALVENARIAS E ESTRUTURAS DE CONCRETO INTERNAS, COM COLHER DE PEDREIRO. ARGAMASSA TRAÇO 1:3 COM PREPARO MANUAL. AF_06/2014	m²	1,75	4,86	R\$ 8,51			-	R\$ -	R\$ -	R\$ -	0,00%
7.4.3	MASSA ÚNICA, PARA RECEBIMENTO DE PINTURA, EM ARGAMASSA TRAÇO 1:2:8, PREPARO MANUAL, APLICADA MANUALMENTE EM FACES INTERNAS DE PAREDES, ESPESSURA DE 10MM, COM EXECUÇÃO DE TALISCAS. AF_06/2014	m²	0,87	29,75	R\$ 25,88			-	R\$ -	R\$ -	R\$ -	0,00%
7.4.4	APLICAÇÃO E LIXAMENTO DE MASSA LÁTEX EM PAREDES, UMA DEMÃO. AF_06/2014	m²	0,87	10,48	R\$ 9,12			-	R\$ -	R\$ -	R\$ -	0,00%
7.4.5	APLICAÇÃO MANUAL DE PINTURA COM TINTA LÁTEX ACRÍLICA EM PAREDES, DUAS DEMÃOS. AF_06/2014	m²	0,87	14,94	R\$ 13,00			-	R\$ -	R\$ -	R\$ -	0,00%
7.4.6	APLICAÇÃO DE FUNDO SELADOR ACRÍLICO EM PAREDES, UMA DEMÃO. AF_06/2014	m²	0,87	2,52	R\$ 2,19			-	R\$ -	R\$ -	R\$ -	0,00%
7.4.7	ATERRO MANUAL DE VALAS COM SOLO ARGILÓ-ARENOSO E COMPACTAÇÃO MECANIZADA. AF_05/2016	m³	0,41	80,16	R\$ 32,87			-	R\$ -	R\$ -	R\$ -	0,00%
7.4.8	APLICAÇÃO DE LONA PLÁSTICA PARA EXECUÇÃO DE PAVIMENTOS DE CONCRETO. AF_11/2017	m²	5,20	2,44	R\$ 12,69			-	R\$ -	R\$ -	R\$ -	0,00%
7.4.9	ARMAÇÃO DE ESTRUTURAS DE CONCRETO ARMADO, EXCETO VIGAS, PILARES, LAJES E FUNDAÇÕES, UTILIZANDO AÇO CA-50 DE 8,0 MM - MONTAGEM. AF_12/2015	KG	21,51	15,11	R\$ 325,02			-	R\$ -	R\$ -	R\$ -	0,00%
7.4.10	CONCRETO C/ SEIXO FCK= 20 MPA (INCL. LANÇAMENTO E ADENSAMENTO)	m³	0,36	836,38	R\$ 301,10			-	R\$ -	R\$ -	R\$ -	0,00%
7.5	Passeio Calçada e Tampas em Concreto											

William P. Moreira
 William P. Moreira
 Engenheiro Civil
 CREA: 151525475-5

Maruza Baptista
 Maruza Baptista
 Arquiteta
 CAU - A 28510 - 2

BOLETIM DE MEDIÇÃO

Nº do Convênio SICONV

190/2022

BM - número

01

Data da Vistoria

02/02/2023

De

23/12/2022

a

31/01/2023

Início da obra -
data

22/12/2022

Previsão Término obra

20/04/2023

Empresa Contratada

PROEC ENGENHARIA

CNPJ

21.868.165/0001-50

Valor total inicial
(R\$)

R\$ 540.011,99

Dt assinatura

14/09/2022

Objeto do Convênio (resumido)

REFORMA DO MERCADO MUNICIPAL DE AMERICANO

Valor total atual
(R\$)

R\$ 540.011,99

Dt último Adit.

Local da obra (Bairro / Município / UF)

VILA AMERICANO / SANTA IZABEL DO PARÁ / PA

Fonte de Recursos

ESTADO

MUNICÍPIO



Discriminação dos serviços do Orçamento		PREVISTO NO ORÇAMENTO			Executado Físico (Quantidade)			Executado Financeiro (R\$)			(%)	
Item	Descrição	UNID.	Qtde	Preço unitário	Preço Total	Acum ate o período anterior	Medido no período	Acum inclui o período	Acum ate o período anterior	Medido no período		Acum inclui o período
7.5.1	PISO CIMENTADO, TRAÇO 1:3 (CIMENTO E AREIA), ACABAMENTO LISO, ESPESSURA 2,0 CM, PREPARO MECÂNICO DA ARGAMASSA. AF_09/2020	m²	36,35	38,38	R\$ 1.395,11				R\$ -	R\$ -	R\$ -	0,00%
7.5.2	GUIA (MEIO-FIO) E SARJETA CONJUGADOS DE CONCRETO, MOLDADA IN LOCO EM TRECHO CURVO COM EXTRUSORA, 45 CM BASE (15 CM BASE DA GUIA + 30 CM BASE DA SARJETA) X 22 CM ALTURA. AF_06/2016	M	89,55	57,71	R\$ 5.167,93				R\$ -	R\$ -	R\$ -	0,00%
7.5.3	ATERRO MANUAL DE VALAS COM SOLO ARGILO-ARENOSO E COMPACTAÇÃO MECANIZADA. AF_05/2016	m³	3,04	80,16	R\$ 243,69				R\$ -	R\$ -	R\$ -	0,00%
7.5.4	EXECUÇÃO DE PASSEIO (CALÇADA) OU PISO DE CONCRETO COM CONCRETO MOLDADO IN LOCO, FEITO EM OBRA, ACABAMENTO CONVENCIONAL, ESPESSURA 6 CM, ARMADO. AF_07/2016	m²	30,37	97,32	R\$ 2.955,61				R\$ -	R\$ -	R\$ -	0,00%
8	Bancada dos Box's				R\$ 14.690,20				R\$ -	R\$ -	R\$ -	0,00%
8.1	Elemento em Alvenaria											
8.1.1	ALVENARIA TIJOLO DE BARRO A CUTELO	m²	2,89	75,53	R\$ 218,28				R\$ -	R\$ -	R\$ -	0,00%
8.1.2	CHAPISCO APLICADO EM ALVENARIAS E ESTRUTURAS DE CONCRETO INTERNAS, COM COLHER DE PEDREIRO. ARGAMASSA TRAÇO 1:3 COM PREPARO MANUAL. AF_06/2014	m²	5,65	4,86	R\$ 27,46				R\$ -	R\$ -	R\$ -	0,00%
8.1.3	EMBOÇO, PARA RECEBIMENTO DE CERÂMICA, EM ARGAMASSA TRAÇO 1:2:8, PREPARO MANUAL, APLICADO MANUALMENTE EM FACES INTERNAS DE PAREDES, PARA AMBIENTE COM ÁREA MAIOR QUE 10M2, ESPESSURA DE 10MM, COM EXECUÇÃO DE TALISCAS. AF_06/2014	m²	5,65	24,96	R\$ 141,02				R\$ -	R\$ -	R\$ -	0,00%
8.1.4	CERÂMICA 10X10CM (PADRÃO MÉDIO)	m²	88,65	128,63	R\$ 11.403,05				R\$ -	R\$ -	R\$ -	0,00%

William P. Moreira
 William P. Moreira
 Engenheiro Civil
 CREA: 151525475-5

Maruza Baptista
 Maruza Baptista
 Arquiteta
 CAU - A 28510 - 2

BOLETIM DE MEDIÇÃO

Nº do Convênio SICONV

190/2022

BM - número Data da Vistoria

01

02/02/2023

De

23/12/2022

a

31/01/2023

Início da obra -
data

22/12/2022

Previsão Término obra

20/04/2023

Empresa Contratada

PROEC ENGENHARIA

CNPJ

21.868.165/0001-50

Valor total inicial
(R\$)

R\$ 540.011,99

Dt assinatura

14/09/2022

Objeto do Convênio (resumido)

REFORMA DO MERCADO MUNICIPAL DE AMERICANO

Valor total atual
(R\$)

R\$ 540.011,99

Dt último Adit.

Local da obra (Bairro / Município / UF)

VILA AMERICANO / SANTA IZABEL DO PARÁ / PA

Fonte de Recursos
ESTADO

MUNICÍPIO



Discriminação dos serviços do Orçamento		PREVISTO NO ORÇAMENTO				Executado Físico (Quantidade)			Executado Financeiro (R\$)			(%)
Item	Descrição	UNID.	Qtdes	Preço unitário	Preço Total	Acum ate o período anterior	Medido no período	Acum inclui o período	Acum ate o período anterior	Medido no período	Acum inclui o período	
8.2	Bancada											
8.2.1	FABRICAÇÃO, MONTAGEM E DESMONTAGEM DE FÔRMA PARA VIGA BALDRAME, EM MADEIRA SERRADA, E=25 MM, 4 UTILIZAÇÕES. AF_06/2017	m²	0,93	71,73	R\$ 66,71			-	R\$ -	R\$ -	R\$ -	0,00%
8.2.2	ARMAÇÃO UTILIZANDO AÇO CA-25 DE 8,0 MM - MONTAGEM. AF_12/2015	KG	4,49	13,25	R\$ 59,49			-	R\$ -	R\$ -	R\$ -	0,00%
8.2.3	CONCRETO FCK = 15MPA, TRAÇO 1:3,4:3,4 (EM MASSA SECA DE CIMENTO/ AREIA MÉDIA/ SEIXO ROLADO) - PREPARO MANUAL. AF_05/2021	m³	0,03	682,86	R\$ 20,49			-	R\$ -	R\$ -	R\$ -	0,00%
8.2.4	LANÇAMENTO COM USO DE BALDES, ADENSAMENTO E ACABAMENTO DE CONCRETO EM ESTRUTURAS. AF_02/2022	m³	0,03	269,08	R\$ 8,07			-	R\$ -	R\$ -	R\$ -	0,00%
8.2.5	REVESTIMENTO PARA BANCADAS EM GRANILITE, ESP = 8 MM, INCLUSO ACABAMENTO COM RESINA ACRÍLICA. FORNECIMENTO E INSTALAÇÃO.	m²	19,14	143,45	R\$ 2.745,63			-	R\$ -	R\$ -	R\$ -	0,00%
9	Cobertura				R\$ 105.457,33				R\$ -	R\$ -	R\$ -	0,00%
9.1	TERÇA EM PERFIL UDC ("U" DOBRADO DE CHAPA) SIMPLES DE AÇO LAMINADO, GALVANIZADO, ASTM A36, 127 X 50 X 17 MM, E= 3 MM. FORNECIMENTO E INSTALAÇÃO.	M	157,23	87,67	R\$ 13.784,35			-	R\$ -	R\$ -	R\$ -	0,00%
9.2	ESTRUTURA PARA COBERTURA METÁLICA EM TUBO RETANGULAR EM AÇO CARBONO COM 100 X 40 MM, E= 2MM. FORNECIMENTO E INSTALAÇÃO.	M	98,20	110,26	R\$ 10.827,53			-	R\$ -	R\$ -	R\$ -	0,00%
9.3	CUMEEIRA EM AÇO GALVANIZADO	M	20,71	39,90	R\$ 826,33			-	R\$ -	R\$ -	R\$ -	0,00%
9.4	COBERTURA -TELHA TERMOACÚSTICA E=30MM CHAPA CHAPA COM ISOLAMENTO EM POLIURETANO	m²	353,89	163,28	R\$ 57.783,16			-	R\$ -	R\$ -	R\$ -	0,00%

William P. Moreira
 William P. Moreira
 Engenheiro Civil
 CREA: 151525475-5

Maruza Baptista
 Maruza Baptista
 Arquiteta
 CAU - A 28510 - 2

BOLETIM DE MEDIÇÃO

Nº do Convênio SICONV

190/2022

BM - número

01

Data da Vistoria

02/02/2023

De

23/12/2022

a

31/01/2023

Início da obra - data

22/12/2022

Previsão Término obra

20/04/2023

Empresa Contratada

PROEC ENGENHARIA

CNPJ

21.868.165/0001-50

Valor total inicial (R\$)

R\$ 540.011,99

Dt assinatura

14/09/2022

Objeto do Convênio (resumido)

REFORMA DO MERCADO MUNICIPAL DE AMERICANO

Valor total atual (R\$)

R\$ 540.011,99

Dt último Adit.

Local da obra (Bairro / Município / UF)

VILA AMERICANO / SANTA IZABEL DO PARÁ / PA

Fonte de Recursos ESTADO

MUNICÍPIO



Discriminação dos serviços do Orçamento		PREVISTO NO ORÇAMENTO			Executado Físico (Quantidade)			Executado Financeiro (R\$)			(%)	
Item	Descrição	UNID.	Qtde	Preço unitário	Preço Total	Acum ate o período anterior	Medido no período	Acum inclui o período	Acum ate o período anterior	Medido no período		Acum inclui o período
9.5	TELHAMENTO COM TELHA TRANSLUCIDA, TIPO GREGA, COM MEDIDAS DE 2,44 X 0,90M, OU EQUIVALENTE. FORNECIMENTO E INSTALAÇÃO.	m²	75,34	131,36	R\$ 9.896,66			-	R\$ -	R\$ -	R\$ -	0,00%
9.6	RUFO EM CHAPA DE AÇO GALVANIZADO NÚMERO 24, CORTE DE 25 CM, INCLUSO TRANSPORTE VERTICAL. AF_07/2019	M	96,36	54,94	R\$ 5.294,02			-	R\$ -	R\$ -	R\$ -	0,00%
9.7	MANTA ASFÁLTICA SBS-3MM C/ FILME DE POLIETILENO	m²	59,88	76,56	R\$ 4.584,41			-	R\$ -	R\$ -	R\$ -	0,00%
9.8	PROTEÇÃO MECÂNICA DE SUPERFÍCIE HORIZONTAL COM ARGAMASSA DE CIMENTO E AREIA, TRAÇO 1:3, E=2CM. AF_06/2018	m²	39,92	36,34	R\$ 1.450,69			-	R\$ -	R\$ -	R\$ -	0,00%
9.9	PROTEÇÃO MECÂNICA DE SUPERFÍCIE VERTICAL COM ARGAMASSA DE CIMENTO E AREIA, TRAÇO 1:3, E=2CM. AF_06/2018	m²	19,96	50,61	R\$ 1.010,18			-	R\$ -	R\$ -	R\$ -	0,00%
10	Esquadrias				R\$ 4.883,68				R\$ -	R\$ -	R\$ -	0,00%
10.1	Janelas											
10.1.1	ESQUADRIA BASCULANTE EM VIDRO TEMPERADO DE 6MM	m²	0,99	615,15	R\$ 609,00			-	R\$ -	R\$ -	R\$ -	0,00%
10.1.2	PEITORIL LINEAR EM GRANITO OU MÁRMORE, L = 15CM, COMPRIMENTO DE ATÉ 2M, ASSENTADO COM ARGAMASSA 1:6 COM ADITIVO. AF_11/2020	M	5,97	133,12	R\$ 794,73			-	R\$ -	R\$ -	R\$ -	0,00%
10.2	Portas											
10.2.1	PORTA EM ALUMÍNIO DE ABRIR TIPO VENEZIANA COM GUARNIÇÃO, FIXAÇÃO COM PARAFUSOS - FORNECIMENTO E INSTALAÇÃO. AF_12/2019	m²	3,36	533,55	R\$ 1.792,73			-	R\$ -	R\$ -	R\$ -	0,00%
10.2.2	PLACA DE IDENTIFICAÇÃO DOS BANHEIROS EM CHAPA DE ALUMINIO (14 X 19 CM).	UN D	2,00	24,82	R\$ 49,64			-	R\$ -	R\$ -	R\$ -	0,00%

William P. Moreira
 William P. Moreira
 Engenheiro Civil
 CREA: 151525475-5

Maruza Baptista
 Maruza Baptista
 Arquiteta
 CAU - A 28510 - 2

BOLETIM DE MEDIÇÃO

Nº do Convênio SICONV

190/2022

BM - número Data da Vistoria

01

02/02/2023

De

23/12/2022

a

31/01/2023

Início da obra -
data

22/12/2022

Previsão Término obra

20/04/2023

Empresa Contratada

PROEC ENGENHARIA

CNPJ

21.868.165/0001-50

Valor total inicial
(R\$)

R\$ 540.011,99

Dt assinatura

14/09/2022

Objeto do Convênio (resumido)

REFORMA DO MERCADO MUNICIPAL DE AMERICANO

Valor total atual
(R\$)

R\$ 540.011,99

Dt último Adit.

Local da obra (Bairro / Município / UF)

VILA AMERICANO / SANTA IZABEL DO PARÁ / PA

Fonte de Recursos
ESTADO

MUNICÍPIO



Discriminação dos serviços do Orçamento		PREVISTO NO ORÇAMENTO				Executado Físico (Quantidade)			Executado Financeiro (R\$)			(%)
Item Sub	Descrição	UNID	Qtde	Preço unitário	Preço Total	Acum ate o período anterior	Medido no período	Acum inclui o período	Acum ate o período anterior	Medido no período	Acum inclui o período	
10.2.3	FORNECIMENTO E INSTALAÇÃO DE MACANETA ALAVANCA RETA OCA, EM ZAMAC COM ACABAMENTO CROMADO, COMPRIMENTO APROX DE 15 CM, E FECHADURA ESPELHO PARA PORTA DE BANHEIRO, EM ACO INOX (MAQUINA, TESTA E CONTRA-TESTA) E EM ZAMAC (MACANETA, LINGUETA E TRINCOS) COM ACABAMENTO CROMADO, MAQUINA DE 40 MM, INCLUINDO CHAVE TIPO TRANQUETA.	UN D	2,00	104,64	R\$ 209,28			-	R\$ -	R\$ -	R\$ -	0,00%
10.2.4	PINTURA COM TINTA EPOXÍDICA DE ACABAMENTO PULVERIZADA SOBRE PERFIL METÁLICO EXECUTADO EM FÁBRICA (02 DEMÃOS). AF_01/2020_P	m²	8,38	31,87	R\$ 267,07			-	R\$ -	R\$ -	R\$ -	0,00%
10.2.5	ESQUADRIA C/ VENEZIANAS DE ALUMINIO NATURAL C/ FERRAGENS	m²	0,84	1.043,00	R\$ 876,12			-	R\$ -	R\$ -	R\$ -	0,00%
10.2.6	SOLEIRA EM GRANITO, LARGURA 15 CM, ESPESSURA 2,0 CM. AF_09/2020	M	3,44	82,88	R\$ 285,11			-	R\$ -	R\$ -	R\$ -	0,00%
11	Pintura				R\$ 74.281,56				R\$ -	R\$ -	R\$ -	0,00%
11.1	Parede Interna											
11.1.1	APLICAÇÃO E LIXAMENTO DE MASSA LÁTEX EM PAREDES, UMA DEMÃO. AF_06/2014	m²	413,72	10,48	R\$ 4.335,79			-	R\$ -	R\$ -	R\$ -	0,00%
11.1.2	APLICAÇÃO MANUAL DE PINTURA COM TINTA LÁTEX ACRÍLICA EM PAREDES, DUAS DEMÃOS. AF_06/2014	m²	413,72	14,94	R\$ 6.180,98			-	R\$ -	R\$ -	R\$ -	0,00%
11.1.3	APLICAÇÃO DE FUNDO SELADOR ACRÍLICO EM PAREDES, UMA DEMÃO. AF_06/2014	m²	413,72	2,52	R\$ 1.042,57			-	R\$ -	R\$ -	R\$ -	0,00%
11.2	Teto e Platibanda											
11.2.1	PVA EXTERNA (SOBRE PINTURA ANTIGA)	m²	45,87	12,98	R\$ 595,39			-	R\$ -	R\$ -	R\$ -	0,00%
11.3	Piso											

William P. Moreira
Engenheiro Civil
CREA: 151525475-5

Maruza Baptista
Arquiteta
CAU - A 28510 - 2

BOLETIM DE MEDIÇÃO

Nº do Convênio SICONV

190/2022

BM - número Data da Vistoria

01

02/02/2023

De

23/12/2022

a

31/01/2023

Início da obra -
data

22/12/2022

Previsão Término obra

20/04/2023

Empresa Contratada

PROEC ENGENHARIA

CNPJ

21.868.165/0001-50

Valor total inicial
(R\$)

R\$ 540.011,99

Dt assinatura

14/09/2022

Objeto do Convênio (resumido)

REFORMA DO MERCADO MUNICIPAL DE AMERICANO

Valor total atual
(R\$)

R\$ 540.011,99

Dt último Adit.

Local da obra (Bairro / Município / UF)

VILA AMERICANO / SANTA IZABEL DO PARÁ / PA

Fonte de Recursos
ESTADO

MUNICÍPIO



Item Sub	Discriminação dos serviços do Orçamento Descrição	UNID.	PREVISTO NO ORÇAMENTO			Executado Físico (Quantidade)			Executado Financeiro (R\$)			(%)
			Qtdes	Preço unitário	Preço Total	Acum ate o período anterior	Medido no período	Acum inclui o período	Acum ate o período anterior	Medido no período	Acum inclui o período	
11.3.1	PINTURA DE PISO COM TINTA ACRÍLICA, APLICAÇÃO MANUAL, 2 DEMÃOS, INCLUSO FUNDO PREPARADOR. AF_05/2021	m²	202,54	18,29	R\$ 3.704,46			-	R\$ -	R\$ -	R\$ -	0,00%
11.4	Estrutura da Cobertura Existente											
11.4.1	LIXAMENTO DE MADEIRA PARA APLICAÇÃO DE FUNDO OU PINTURA. AF_01/2021	m²	1.111,50	1,74	R\$ 1.934,01			-	R\$ -	R\$ -	R\$ -	0,00%
11.4.2	PINTURA IMUNIZANTE PARA MADEIRA, 1 DEMÃO. AF_01/2021	m²	1.111,50	10,20	R\$ 11.337,30			-	R\$ -	R\$ -	R\$ -	0,00%
11.4.3	PINTURA FUNDO NIVELADOR ALQUÍDICO BRANCO EM MADEIRA. AF_01/2021	m²	1.111,50	20,59	R\$ 22.885,79			-	R\$ -	R\$ -	R\$ -	0,00%
11.4.4	PINTURA TINTA DE ACABAMENTO (PIGMENTADA) ESMALTE SINTÉTICO ACETINADO EM MADEIRA, 2 DEMÃOS. AF_01/2021	m²	1.111,50	14,37	R\$ 15.972,26			-	R\$ -	R\$ -	R\$ -	0,00%
11.5	Grades, Portões e demais elementos metálicos											
11.5.1	FUNDO ANTICORROSIVO PARA METAIS FERROSOS, LIXAMENTO E APLICAÇÃO.	m²	117,21	11,61	R\$ 1.360,81			-	R\$ -	R\$ -	R\$ -	0,00%
11.5.2	PINTURA COM TINTA ALQUÍDICA DE ACABAMENTO (ESMALTE SINTÉTICO ACETINADO) PULVERIZADA SOBRE SUPERFÍCIES METÁLICAS (EXCETO PERFIL) EXECUTADO EM OBRA (02 DEMÃOS). AF_01/2020_P	m²	117,21	42,08	R\$ 4.932,20			-	R\$ -	R\$ -	R\$ -	0,00%
12	Instalações Elétricas				R\$ 65.806,70				R\$ -	R\$ -	R\$ -	0,00%
12.1	LUMINÁRIA PARA LÂMPADAS PLL DE SOBREPOR COM ALETAS, 2 LÂMPADAS TUBULARES DE LED DE 10W, BASE G13 - FORNECIMENTO E INSTALAÇÃO	UN D	7,00	148,70	R\$ 1.040,90			-	R\$ -	R\$ -	R\$ -	0,00%

William P. Moreira
 William P. Moreira
 Engenheiro Civil
 CREA: 151525475-5

Maruza Baptista
 Maruza Baptista
 Arquiteta
 CAU - A 28510 - 2

BOLETIM DE MEDIÇÃO

Nº do Convênio SICONV

190/2022

BM - número Data da Vistoria

01

02/02/2023

De

23/12/2022

a

31/01/2023

Início da obra -
data

22/12/2022

Previsão Término obra

20/04/2023

Empresa Contratada

PROEC ENGENHARIA

CNPJ

21.868.165/0001-50

Valor total inicial
(R\$)

R\$ 540.011,99

Dt assinatura

14/09/2022

Objeto do Convênio (resumido)

REFORMA DO MERCADO MUNICIPAL DE AMERICANO

Valor total atual
(R\$)

R\$ 540.011,99

Dt último Adit.

Local da obra (Bairro / Município / UF)

VILA AMERICANO / SANTA IZABEL DO PARÁ / PA

Fonte de Recursos
ESTADO

MUNICÍPIO



Discriminação dos serviços do Orçamento		PREVISTO NO ORÇAMENTO			Executado Físico (Quantidade)			Executado Financeiro (R\$)			(%)	
Item Sub	Descrição	UNID	Qtdes	Preço unitário	Preço Total	Acum ate o período anterior	Medido no período	Acum inclui o período	Acum ate o período anterior	Medido no período		Acum inclui o período
12.2	LUMINÁRIA PARA LÂMPADAS PLL DE SOBREPOR COM ALETAS, 2 LÂMPADAS TUBULARES DE LED DE 32W, BASE G13 - FORNECIMENTO E INSTALAÇÃO	UN D	16,00	255,93	R\$ 4.094,88			-	R\$ -	R\$ -	R\$ -	0,00%
12.3	LUMINÁRIA PARA LÂMPADAS PLL DE SOBREPOR COM ALETAS, 2 LÂMPADAS TUBULARES DE LED DE 20W, BASE G13 - FORNECIMENTO E INSTALAÇÃO	UN D	12,00	255,20	R\$ 3.062,40			-	R\$ -	R\$ -	R\$ -	0,00%
12.4	TOMADA ALTA DE EMBUTIR (1 MÓDULO), 2P+T 10 A, INCLUINDO SUPORTE E PLACA - FORNECIMENTO E INSTALAÇÃO. AF_12/2015	UN	4,00	38,20	R\$ 152,80			-	R\$ -	R\$ -	R\$ -	0,00%
12.5	TOMADA MÉDIA DE EMBUTIR (2 MÓDULOS), 2P+T 10 A, INCLUINDO SUPORTE E PLACA - FORNECIMENTO E INSTALAÇÃO. AF_12/2015	UN	38,00	49,11	R\$ 1.866,18			-	R\$ -	R\$ -	R\$ -	0,00%
12.6	TOMADA BAIXA DE EMBUTIR (2 MÓDULOS), 2P+T 20 A, INCLUINDO SUPORTE E PLACA - FORNECIMENTO E INSTALAÇÃO. AF_12/2015	UN	14,00	47,20	R\$ 660,80			-	R\$ -	R\$ -	R\$ -	0,00%
12.7	TOMADA MÉDIA DE EMBUTIR (1 MÓDULO), 2P+T 10 A, INCLUINDO SUPORTE E PLACA - FORNECIMENTO E INSTALAÇÃO. AF_12/2015	UN	14,00	29,79	R\$ 417,06			-	R\$ -	R\$ -	R\$ -	0,00%
12.8	INTERRUPTOR SIMPLES (1 MÓDULO) COM 1 TOMADA DE EMBUTIR 2P+T 10 A, INCLUINDO SUPORTE E PLACA - FORNECIMENTO E INSTALAÇÃO. AF_12/2015	UN	2,00	44,39	R\$ 88,78			-	R\$ -	R\$ -	R\$ -	0,00%
12.9	INTERRUPTOR SIMPLES (1 MÓDULO), 10A/250V, INCLUINDO SUPORTE E PLACA - FORNECIMENTO E INSTALAÇÃO. AF_12/2015	UN	12,00	25,08	R\$ 300,96			-	R\$ -	R\$ -	R\$ -	0,00%

William P. Moreira
Engenheiro Civil
CREA: 151525475-5

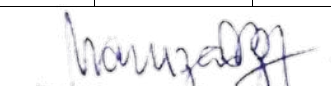
Maruza Baptista
Arquiteta
CAU - A 28510 - 2

BOLETIM DE MEDIÇÃO

Nº do Convênio SICONV

190/2022

BM - número Data da Vistoria

01

02/02/2023

De

23/12/2022

a

31/01/2023

Início da obra -
data

22/12/2022

Previsão Término obra

20/04/2023

Empresa Contratada

PROEC ENGENHARIA

CNPJ

21.868.165/0001-50

Valor total inicial
(R\$)

R\$ 540.011,99

Dt assinatura

14/09/2022

Objeto do Convênio (resumido)

REFORMA DO MERCADO MUNICIPAL DE AMERICANO

Valor total atual
(R\$)

R\$ 540.011,99

Dt último Adit.

Local da obra (Bairro / Município / UF)

VILA AMERICANO / SANTA IZABEL DO PARÁ / PA

Fonte de Recursos
ESTADO

MUNICÍPIO



Discriminação dos serviços do Orçamento		PREVISTO NO ORÇAMENTO				Executado Físico (Quantidade)			Executado Financeiro (R\$)			(%)
Item Sub	Descrição	UNID.	Qtdes	Preço unitário	Preço Total	Acum ate o período anterior	Medido no período	Acum inclui o período	Acum ate o período anterior	Medido no período	Acum inclui o período	
12.10	ELETRODUTO FLEXÍVEL CORRUGADO REFORÇADO, PVC, DN 25 MM (3/4"), PARA CIRCUITOS TERMINAIS, INSTALADO EM FORRO - FORNECIMENTO E INSTALAÇÃO. AF_12/2015	M	213,80	11,02	R\$ 2.356,08				R\$ -	R\$ -	R\$ -	0,00%
12.11	ELETRODUTO RÍGIDO ROSCÁVEL, PVC, DN 25 MM (3/4"), PARA CIRCUITOS TERMINAIS, INSTALADO EM FORRO - FORNECIMENTO E INSTALAÇÃO. AF_12/2015	M	90,00	12,35	R\$ 1.111,50				R\$ -	R\$ -	R\$ -	0,00%
12.12	ELETRODUTO DE AÇO GALVANIZADO, CLASSE SEMI PESADO, DN 32 MM (1 1/4), APARENTE, INSTALADO EM PAREDE - FORNECIMENTO E INSTALAÇÃO. AF_11/2016_P	M	14,20	51,73	R\$ 734,57				R\$ -	R\$ -	R\$ -	0,00%
12.13	ELETRODUTO FLEXÍVEL CORRUGADO, PEAD, DN 100 (4"), PARA REDE ENTERRADA DE DISTRIBUIÇÃO DE ENERGIA ELÉTRICA - FORNECIMENTO E INSTALAÇÃO. AF_12/2021	M	50,00	21,29	R\$ 1.064,50				R\$ -	R\$ -	R\$ -	0,00%
12.14	SUPORTE PARA ELETROCALHA LISA OU PERFURADA EM AÇO GALVANIZADO, LARGURA M AS 200 OU 400 MM E ALTURA 50 MM, ESPAÇADO A CADA 1,5 M, EM PERFILADO DE SEÇÃO 38X76 MM, POR METRO DE ELETRECOLHA FIXADA. AF_07/2017	M	30,00	20,88	R\$ 626,40				R\$ -	R\$ -	R\$ -	0,00%
12.15	CAIXA ENTERRADA ELÉTRICA RETANGULAR, EM CONCRETO PRÉ-MOLDADO, FUNDO COM BRITA, DIMENSÕES INTERNAS: 0,3X0,3X0,3 M. AF_12/2020	UN	4,00	130,38	R\$ 521,52				R\$ -	R\$ -	R\$ -	0,00%

William P. Moreira
 Engenheiro Civil
 CREA: 151525475-5

Maruza Baptista
 Maruza Baptista
 Arquiteta
 CAU - A 28510 - 2

BOLETIM DE MEDIÇÃO

Nº do Convênio SICONV

190/2022

BM - número

01

Data da Vistoria

02/02/2023

De

23/12/2022

a

31/01/2023

Início da obra - data

22/12/2022

Previsão Término obra

20/04/2023

Empresa Contratada

PROEC ENGENHARIA

CNPJ

21.868.165/0001-50

Valor total inicial (R\$)

R\$ 540.011,99

Dt assinatura

14/09/2022

Objeto do Convênio (resumido)

REFORMA DO MERCADO MUNICIPAL DE AMERICANO

Valor total atual (R\$)

R\$ 540.011,99

Dt último Adit.

Local da obra (Bairro / Município / UF)

VILA AMERICANO / SANTA IZABEL DO PARÁ / PA

Fonte de Recursos

ESTADO

MUNICÍPIO



Discriminação dos serviços do Orçamento		PREVISTO NO ORÇAMENTO				Executado Físico (Quantidade)			Executado Financeiro (R\$)			(%)
Item	Descrição	UNID.	Qtde	Preço unitário	Preço Total	Acum ate o período anterior	Medido no período	Acum inclui o período	Acum ate o período anterior	Medido no período	Acum inclui o período	
12.16	QUADRO DE DISTRIBUIÇÃO DE ENERGIA EM PVC, DE EMBUTIR, SEM BARRAMENTO, PARA 6 DISJUNTORES - FORNECIMENTO E INSTALAÇÃO. AF_10/2020	UN	1,00	633,59	R\$ 633,59			-	R\$ -	R\$ -	R\$ -	0,00%
12.17	QUADRO DE DISTRIBUIÇÃO DE ENERGIA EM PVC, DE EMBUTIR, SEM BARRAMENTO, PARA 3 DISJUNTORES - FORNECIMENTO E INSTALAÇÃO. AF_10/2020	UN	18,00	52,00	R\$ 936,00			-	R\$ -	R\$ -	R\$ -	0,00%
12.18	CENTRO DE MEDICAO AGRUPADA, EM POLICARBONATO / PVC, COM 20 MEDIDORES E UN PROTECAO GERAL (INCLUI BARRAMENTO, DISJUNTORES E ACESSORIOS DE FIXACAO) (PADRAO CONCESSIONARIA LOCAL)	UN D	1,00	8.849,13	R\$ 8.849,13			-	R\$ -	R\$ -	R\$ -	0,00%
12.19	CONDULETE DE PVC, TIPO LL, PARA ELETRODUTO DE PVC SOLDÁVEL DN 25 MM (3 UN CR /4"), APARENTE - FORNECIMENTO E INSTALAÇÃO. AF_11/2016	UN	8,00	28,58	R\$ 228,64			-	R\$ -	R\$ -	R\$ -	0,00%
12.20	CONDULETE DE PVC, TIPO TB, PARA ELETRODUTO DE PVC SOLDÁVEL DN 25 MM (3/4"), APARENTE - FORNECIMENTO E INSTALAÇÃO. AF_11/2016	UN	4,00	19,67	R\$ 78,68			-	R\$ -	R\$ -	R\$ -	0,00%
12.21	CAIXA DE INSPEÇÃO PARA ATERRAMENTO, CIRCULAR, EM POLIETILENO, DIÂMETRO INTERNO = 0,3 M. AF_12/2020	UN	4,00	55,57	R\$ 222,28			-	R\$ -	R\$ -	R\$ -	0,00%
12.22	HASTE DE ATERRAMENTO 5/8 PARA SPDA - FORNECIMENTO E INSTALAÇÃO. AF_12/2017	UN	4,00	105,46	R\$ 421,84			-	R\$ -	R\$ -	R\$ -	0,00%
12.23	CORDOALHA DE COBRE NU 50 MM², NÃO ENTERRADA, COM ISOLADOR - FORNECIMENTO E INSTALAÇÃO. AF_12/2017	M	11,00	72,24	R\$ 794,64			-	R\$ -	R\$ -	R\$ -	0,00%

William P. Moreira
 William P. Moreira
 Engenheiro Civil
 CREA: 151525475-5

Maruza Baptista
 Maruza Baptista
 Arquiteta
 CAU - A 28510 - 2

BOLETIM DE MEDIÇÃO

Nº do Convênio SICONV

190/2022

BM - número Data da Vistoria

01

02/02/2023

De

23/12/2022

a

31/01/2023

Início da obra -
data

22/12/2022

Previsão Término obra

20/04/2023

Empresa Contratada

PROEC ENGENHARIA

CNPJ

21.868.165/0001-50

Valor total inicial
(R\$)

R\$ 540.011,99

Dt assinatura

14/09/2022

Objeto do Convênio (resumido)

REFORMA DO MERCADO MUNICIPAL DE AMERICANO

Valor total atual
(R\$)

R\$ 540.011,99

Dt último Adit.

Local da obra (Bairro / Município / UF)

VILA AMERICANO / SANTA IZABEL DO PARÁ / PA

Fonte de Recursos

ESTADO

MUNICÍPIO



Discriminação dos serviços do Orçamento		PREVISTO NO ORÇAMENTO				Executado Físico (Quantidade)			Executado Financeiro (R\$)			(%)
Item	Descrição	UNID.	Qtde	Preço unitário	Preço Total	Acum até o período anterior	Medido no período	Acum inclui o período	Acum até o período anterior	Medido no período	Acum inclui o período	
12.24	DISJUNTOR MONOPOLAR TIPO DIN, CORRENTE NOMINAL DE 10A - FORNECIMENTO E INSTALAÇÃO. AF_10/2020	UN	22,00	12,11	R\$ 266,42				R\$ -	R\$ -	R\$ -	0,00%
12.25	DISJUNTOR MONOPOLAR TIPO DIN, CORRENTE NOMINAL DE 16A - FORNECIMENTO E INSTALAÇÃO. AF_10/2020	UN	6,00	12,65	R\$ 75,90				R\$ -	R\$ -	R\$ -	0,00%
12.26	DISJUNTOR TRIPOLAR TIPO NEMA, CORRENTE NOMINAL DE 60 ATÉ 100A - FORNECIMENTO E INSTALAÇÃO. AF_10/2020	UN	1,00	160,54	R\$ 160,54				R\$ -	R\$ -	R\$ -	0,00%
12.27	CABO DE COBRE FLEXÍVEL ISOLADO, 2,5 MM², ANTI-CHAMA 0,6/1,0 KV, PARA CIRCUITOS TERMINAIS - FORNECIMENTO E INSTALAÇÃO. AF_12/2015	M	114,30	6,08	R\$ 694,94				R\$ -	R\$ -	R\$ -	0,00%
12.28	CABO DE COBRE FLEXÍVEL ISOLADO, 6 MM², ANTI-CHAMA 0,6/1,0 KV, PARA CIRCUITOS TERMINAIS - FORNECIMENTO E INSTALAÇÃO. AF_12/2015	M	2.352,00	11,57	R\$ 27.212,64				R\$ -	R\$ -	R\$ -	0,00%
12.29	CABO DE COBRE FLEXÍVEL ISOLADO, 16 MM², ANTI-CHAMA 0,6/1,0 KV, PARA CIRCUITOS TERMINAIS - FORNECIMENTO E INSTALAÇÃO. AF_12/2015	M	40,50	27,85	R\$ 1.127,93				R\$ -	R\$ -	R\$ -	0,00%
12.30	CABO DE COBRE FLEXÍVEL ISOLADO, 50 MM², ANTI-CHAMA 0,6/1,0 KV, PARA REDE ENTERRADA DE DISTRIBUIÇÃO DE ENERGIA ELÉTRICA - FORNECIMENTO E INSTALAÇÃO. AF_12/2021	M	90,00	61,66	R\$ 5.549,40				R\$ -	R\$ -	R\$ -	0,00%
12.31	DISPOSITIVO DPS CLASSE II, 1 POLO, TENSAO MAXIMA DE 175 V, CORRENTE MAXIMA DE *45*KA (TIPO AC) FORNECIMENTO E INSTALAÇÃO.	UN D	4,00	113,70	R\$ 454,80				R\$ -	R\$ -	R\$ -	0,00%
13	Instalações Hidrosanitárias				R\$ 49.210,00				R\$ -	R\$ -	R\$ -	0,00%

William P. Moreira
 William P. Moreira
 Engenheiro Civil
 CREA: 151525475-5

Maruza Baptista
 Maruza Baptista
 Arquiteta
 CAU - A 28510 - 2

BOLETIM DE MEDIÇÃO

Nº do Convênio SICONV

190/2022

BM - número

01

Data da Vistoria

02/02/2023

De

23/12/2022

a

31/01/2023

Início da obra - data

22/12/2022

Previsão Término obra

20/04/2023

Empresa Contratada

PROEC ENGENHARIA

CNPJ

21.868.165/0001-50

Valor total inicial (R\$)

R\$ 540.011,99

Dt assinatura

14/09/2022

Objeto do Convênio (resumido)

REFORMA DO MERCADO MUNICIPAL DE AMERICANO

Valor total atual (R\$)

R\$ 540.011,99

Dt último Adit.

Local da obra (Bairro / Município / UF)

VILA AMERICANO / SANTA IZABEL DO PARÁ / PA

Fonte de Recursos

ESTADO

MUNICÍPIO



Discriminação dos serviços do Orçamento		PREVISTO NO ORÇAMENTO				Executado Físico (Quantidade)			Executado Financeiro (R\$)			(%)
Item	Descrição	UNID.	Qtdes	Preço unitário	Preço Total	Acum ate o período anterior	Medido no período	Acum inclui o período	Acum ate o período anterior	Medido no período	Acum inclui o período	
13.1	Água Fria											
13.1.1	TUBO, PVC, SOLDÁVEL, DN 25MM, INSTALADO EM PRUMADA DE ÁGUA - FORNECIMENTO E INSTALAÇÃO. AF_12/2014	M	114,00	6,21	R\$ 707,94			-	R\$ -	R\$ -	R\$ -	0,00%
13.1.2	HIDRÔMETRO DN 25 (¾), 5,0 M³/H FORNECIMENTO E INSTALAÇÃO. AF_11/2016	UN	1,00	163,91	R\$ 163,91			-	R\$ -	R\$ -	R\$ -	0,00%
13.1.3	KIT CAVALETE PARA MEDIÇÃO DE ÁGUA - ENTRADA INDIVIDUALIZADA, EM PVC DN 25 (¾), PARA 1 MEDIDOR FORNECIMENTO E INSTALAÇÃO (EXCLUSIVE HIDRÔMETRO). AF_11/2016	UN	1,00	178,85	R\$ 178,85			-	R\$ -	R\$ -	R\$ -	0,00%
13.1.4	CAIXA EM CONCRETO PRÉ-MOLDADO PARA ABRIGO DE HIDRÔMETRO - 0,24 M X 0,45 M X 0,30 M (L X C X A). FORNECIMENTO E INSTALAÇÃO.	UN D	1,00	120,32	R\$ 120,32			-	R\$ -	R\$ -	R\$ -	0,00%
13.1.5	UNIÃO, PVC, SOLDÁVEL, DN 25MM, INSTALADO EM RAMAL DE DISTRIBUIÇÃO DE ÁGUA - FORNECIMENTO E INSTALAÇÃO. AF_12/2014	UN	7,00	16,18	R\$ 113,26			-	R\$ -	R\$ -	R\$ -	0,00%
13.1.6	TE, PVC, SOLDÁVEL, DN 25MM, INSTALADO EM PRUMADA DE ÁGUA - FORNECIMENTO E INSTALAÇÃO. AF_12/2014	UN	15,00	6,85	R\$ 102,75			-	R\$ -	R\$ -	R\$ -	0,00%
13.1.7	JOELHO 90 GRAUS, PVC, SOLDÁVEL, DN 25MM, INSTALADO EM PRUMADA DE ÁGUA - FORNECIMENTO E INSTALAÇÃO. AF_12/2014	UN	39,00	4,67	R\$ 182,13			-	R\$ -	R\$ -	R\$ -	0,00%
13.1.8	REGISTRO DE GAVETA BRUTO, LATÃO, ROSCÁVEL, 1/2", COM ACABAMENTO E CANOPLA CROMADOS. FORNECIDO E INSTALADO EM RAMAL DE ÁGUA. AF_12/2014	UN	14,00	86,76	R\$ 1.214,64			-	R\$ -	R\$ -	R\$ -	0,00%

William P. Moreira
 Engenheiro Civil
 CREA: 151525475-5

Maruza Baptista
 Maruza Baptista
 Arquiteta
 CAU - A 28510 - 2

BOLETIM DE MEDIÇÃO

Nº do Convênio SICONV

190/2022

BM - número Data da Vistoria

01

02/02/2023

De

23/12/2022

a

31/01/2023

Início da obra -
data

22/12/2022

Previsão Término obra

20/04/2023

Empresa Contratada

PROEC ENGENHARIA

CNPJ

21.868.165/0001-50

Valor total inicial
(R\$)

R\$ 540.011,99

Dt assinatura

14/09/2022

Objeto do Convênio (resumido)

REFORMA DO MERCADO MUNICIPAL DE AMERICANO

Valor total atual
(R\$)

R\$ 540.011,99

Dt último Adit.

Local da obra (Bairro / Município / UF)

VILA AMERICANO / SANTA IZABEL DO PARÁ / PA

Fonte de Recursos
ESTADO

MUNICÍPIO



Discriminação dos serviços do Orçamento		PREVISTO NO ORÇAMENTO				Executado Físico (Quantidade)			Executado Financeiro (R\$)			(%)
Item Sub	Descrição	UNID.	Qtde	Preço unitário	Preço Total	Acum ate o período anterior	Medido no período	Acum inclui o período	Acum ate o período anterior	Medido no período	Acum inclui o período	
13.1.9	REGISTRO DE PRESSÃO BRUTO, LATÃO, ROSCÁVEL, 1/2", COM ACABAMENTO E CANOPLA CROMADOS. FORNECIDO E INSTALADO EM RAMAL DE ÁGUA. AF_12/2014	UN	2,00	89,07	R\$ 178,14			-	R\$ -	R\$ -	R\$ -	0,00%
13.2	Esgoto Sanitário											
13.2.1	PEÇA RETANGULAR PRÉ-MOLDADA, VOLUME DE CONCRETO DE 10 A 30 LITROS, TAXA DE AÇO APROXIMADA DE 30KG/M³. AF_01/2018	m³	0,32	2.951,55	R\$ 944,50			-	R\$ -	R\$ -	R\$ -	0,00%
13.2.2	TUBO PVC, SERIE NORMAL, ESGOTO PREDIAL, DN 50 MM, FORNECIDO E INSTALADO EM PRUMADA DE ESGOTO SANITÁRIO OU VENTILAÇÃO. AF_12/2014	M	22,90	13,59	R\$ 311,21			-	R\$ -	R\$ -	R\$ -	0,00%
13.2.3	TUBO PVC, SERIE NORMAL, ESGOTO PREDIAL, DN 75 MM, FORNECIDO E INSTALADO EM PRUMADA DE ESGOTO SANITÁRIO OU VENTILAÇÃO. AF_12/2014	M	49,10	21,93	R\$ 1.076,76			-	R\$ -	R\$ -	R\$ -	0,00%
13.2.4	TUBO PVC, SERIE NORMAL, ESGOTO PREDIAL, DN 100 MM, FORNECIDO E INSTALADO EM PRUMADA DE ESGOTO SANITÁRIO OU VENTILAÇÃO. AF_12/2014	M	48,20	26,89	R\$ 1.296,10			-	R\$ -	R\$ -	R\$ -	0,00%
13.2.5	JOELHO 90 GRAUS, PVC, SERIE NORMAL, ESGOTO PREDIAL, DN 50 MM, JUNTA ELÁSTICA, FORNECIDO E INSTALADO EM PRUMADA DE ESGOTO SANITÁRIO OU VENTILAÇÃO. AF_12/2014	UN	14,00	7,20	R\$ 100,80			-	R\$ -	R\$ -	R\$ -	0,00%
13.2.6	JOELHO 45 GRAUS, PVC, SERIE NORMAL, ESGOTO PREDIAL, DN 50 MM, JUNTA ELÁSTICA, FORNECIDO E INSTALADO EM PRUMADA DE ESGOTO SANITÁRIO OU VENTILAÇÃO. AF_12/2014	UN	2,00	7,90	R\$ 15,80			-	R\$ -	R\$ -	R\$ -	0,00%

William P. Moreira
 William P. Moreira
 Engenheiro Civil
 CREA: 151525475-5

Maruza Baptista
 Maruza Baptista
 Arquiteta
 CAU - A 28510 - 2

BOLETIM DE MEDIÇÃO

Nº do Convênio SICONV

190/2022

BM - número Data da Vistoria

01

02/02/2023

De

23/12/2022

a

31/01/2023

Início da obra -
data

22/12/2022

Previsão Término obra

20/04/2023

Empresa Contratada

PROEC ENGENHARIA

CNPJ

21.868.165/0001-50

Valor total inicial
(R\$)

R\$ 540.011,99

Dt assinatura

14/09/2022

Objeto do Convênio (resumido)

REFORMA DO MERCADO MUNICIPAL DE AMERICANO

Valor total atual
(R\$)

R\$ 540.011,99

Dt último Adit.

Local da obra (Bairro / Município / UF)

VILA AMERICANO / SANTA IZABEL DO PARÁ / PA

Fonte de Recursos
ESTADO

MUNICÍPIO



Discriminação dos serviços do Orçamento		PREVISTO NO ORÇAMENTO				Executado Físico (Quantidade)			Executado Financeiro (R\$)			(%)
Item Sub	Descrição	UNID	Qtdes	Preço unitário	Preço Total	Acum ate o período anterior	Medido no período	Acum inclui o período	Acum ate o período anterior	Medido no período	Acum inclui o período	
13.2.7	JOELHO 45 GRAUS, PVC, SERIE NORMAL, ESGOTO PREDIAL, DN 75 MM, JUNTA ELÁSTICA, FORNECIDO E INSTALADO EM PRUMADA DE ESGOTO SANITÁRIO OU VENTILAÇÃO. AF_12/2014	UN	5,00	15,81	R\$ 79,05			-	R\$ -	R\$ -	R\$ -	0,00%
13.2.8	JUNÇÃO SIMPLES PVC JS - 50 X 50MM - LS	UN	2,00	26,62	R\$ 53,24			-	R\$ -	R\$ -	R\$ -	0,00%
13.2.9	JUNÇÃO SIMPLES PVC JS - 75 X 75MM - LS	UN	6,00	36,74	R\$ 220,44			-	R\$ -	R\$ -	R\$ -	0,00%
13.2.10	CURVA CURTA 90 GRAUS, PVC, SERIE NORMAL, ESGOTO PREDIAL, DN 50 MM, JUNTA ELÁSTICA, FORNECIDO E INSTALADO EM PRUMADA DE ESGOTO SANITÁRIO OU VENTILAÇÃO. AF_12/2014	UN	14,00	15,56	R\$ 217,84			-	R\$ -	R\$ -	R\$ -	0,00%
13.2.11	CURVA CURTA 90 GRAUS, PVC, SERIE NORMAL, ESGOTO PREDIAL, DN 100 MM, JUNTA ELÁSTICA, FORNECIDO E INSTALADO EM PRUMADA DE ESGOTO SANITÁRIO OU VENTILAÇÃO. AF_12/2014	UN	1,00	35,37	R\$ 35,37			-	R\$ -	R\$ -	R\$ -	0,00%
13.2.12	CAIXA SIFONADA, PVC, DN 100 X 100 X 50 MM, JUNTA ELÁSTICA, FORNECIDA E INSTALADA EM RAMAL DE DESCARGA OU EM RAMAL DE ESGOTO SANITÁRIO. AF_12/2014	UN	2,00	41,02	R\$ 82,04			-	R\$ -	R\$ -	R\$ -	0,00%
13.2.13	CAIXA EM ALVENARIA DE 50X50X50CM C/ TPO. CONCRETO	UN	6,00	435,74	R\$ 2.614,44			-	R\$ -	R\$ -	R\$ -	0,00%
13.2.14	CAIXA DE GORDURA PEQUENA (CAPACIDADE: 19 L), CIRCULAR, EM PVC, DIÂMETRO INTERNO= 0,3 M. AF_12/2020	UN	12,00	409,78	R\$ 4.917,36			-	R\$ -	R\$ -	R\$ -	0,00%
13.2.15	CAIXA EM ALVENARIA DE 100X100X100CM C/ TPO. CONCRETO	UN	1,00	1.077,34	R\$ 1.077,34			-	R\$ -	R\$ -	R\$ -	0,00%
13.2.16	FILTRO ANAERÓBIO CIRCULAR, EM CONCRETO PRÉ-MOLDADO, DIÂMETRO INTERNO = 1,10 M, ALTURA INTERNA = 1,50 M, VOLUME ÚTIL: 1140,4 L (PARA 5 CONTRIBUINTES). AF_12/2020	UN	2,00	1.849,06	R\$ 3.698,12			-	R\$ -	R\$ -	R\$ -	0,00%

William P. Moreira
 Engenheiro Civil
 CREA: 151525475-5

Maruza Baptista
 Maruza Baptista
 Arquiteta
 CAU - A 28510 - 2

BOLETIM DE MEDIÇÃO

Nº do Convênio SICONV

190/2022

BM - número Data da Vistoria

01

02/02/2023

De

23/12/2022

a

31/01/2023

Início da obra -
data

22/12/2022

Previsão Término obra

20/04/2023

Empresa Contratada

PROEC ENGENHARIA

CNPJ

21.868.165/0001-50

Valor total inicial
(R\$)

R\$ 540.011,99

Dt assinatura

14/09/2022

Objeto do Convênio (resumido)

REFORMA DO MERCADO MUNICIPAL DE AMERICANO

Valor total atual
(R\$)

R\$ 540.011,99

Dt último Adit.

Local da obra (Bairro / Município / UF)

VILA AMERICANO / SANTA IZABEL DO PARÁ / PA

Fonte de Recursos
ESTADO

MUNICÍPIO



Discriminação dos serviços do Orçamento		PREVISTO NO ORÇAMENTO				Executado Físico (Quantidade)			Executado Financeiro (R\$)			(%)
Item	Descrição	UNID.	Qtdes	Preço unitário	Preço Total	Acum ate o período anterior	Medido no período	Acum inclui o período	Acum ate o período anterior	Medido no período	Acum inclui o período	
13.2.17	SUMIDOURO EM ALVENARIA C/ TAMPO EM CONCRETO - CAP= 30 PESSOAS	UN	1,00	2.757,21	R\$ 2.757,21			-	R\$ -	R\$ -	R\$ -	0,00%
13.2.18	TERMINAL DE VENTILAÇÃO 50MM. FORNECIMENTO E INSTALAÇÃO.	UN D	1,00	53,73	R\$ 53,73			-	R\$ -	R\$ -	R\$ -	0,00%
13.2.19	TE PVC C/ REDUÇÃO 100MM X 50MM - LS	UN	1,00	43,18	R\$ 43,18			-	R\$ -	R\$ -	R\$ -	0,00%
13.2.20	TE, PVC, SERIE NORMAL, ESGOTO PREDIAL, DN 100 X 100 MM, JUNTA ELÁSTICA, FORNECIDO E INSTALADO EM PRUMADA DE ESGOTO SANITÁRIO OU VENTILAÇÃO. AF_12/2014	UN	1,00	35,05	R\$ 35,05			-	R\$ -	R\$ -	R\$ -	0,00%
13.2.21	TANQUE DE CONTATO EM CONCRETO PRÉ-MOLDADO, COM DIÂMETRO INTERNO = 1,00M, PROFUNDIDADE DE ATÉ 1,50M, INCL. KIT DE CLORADOR	UN D	1,00	2.863,66	R\$ 2.863,66			-	R\$ -	R\$ -	R\$ -	0,00%
13.3	Drenagem											
13.3.1	(COMPOSIÇÃO REPRESENTATIVA) DO SERVIÇO DE INSTALAÇÃO DE TUBOS DE PVC, SÉRIE R, ÁGUA PLUVIAL, DN 100 MM (INSTALADO EM RAMAL DE ENCAMINHAMENTO, OU CONDUTORES VERTICAIS), INCLUSIVE CONEXÕES, CORTES E FIXAÇÕES, PARA PRÉDIOS. AF_10/2015	M	102,48	74,97	R\$ 7.682,93			-	R\$ -	R\$ -	R\$ -	0,00%
13.3.2	CURVA 90 GRAUS, PVC, SERIE R, ÁGUA PLUVIAL, DN 100 MM, JUNTA ELÁSTICA, FORNECIDO E INSTALADO EM CONDUTORES VERTICAIS DE ÁGUAS PLUVIAIS. AF_12/2014	UN	27,00	75,15	R\$ 2.029,05			-	R\$ -	R\$ -	R\$ -	0,00%
13.3.3	CAIXA EM ALVENARIA DE 60X60X60CM C/ TPO. CONCRETO	UN	9,00	582,76	R\$ 5.244,84			-	R\$ -	R\$ -	R\$ -	0,00%
13.4	Acessórios, Louças e Metais											

William P. Moreira
 William P. Moreira
 Engenheiro Civil
 CREA:151525475-5

Maruza Baptista
 Maruza Baptista
 Arquiteta
 CAU - A 28510 - 2

BOLETIM DE MEDIÇÃO

Nº do Convênio SICONV

190/2022

BM - número

01

Data da Vistoria

02/02/2023

De

23/12/2022

a

31/01/2023

Início da obra -
data

22/12/2022

Previsão Término obra

20/04/2023

Empresa Contratada

PROEC ENGENHARIA

CNPJ

21.868.165/0001-50

Valor total inicial
(R\$)

R\$ 540.011,99

Dt assinatura

14/09/2022

Objeto do Convênio (resumido)

REFORMA DO MERCADO MUNICIPAL DE AMERICANO

Valor total atual
(R\$)

R\$ 540.011,99

Dt último Adit.

Local da obra (Bairro / Município / UF)

VILA AMERICANO / SANTA IZABEL DO PARÁ / PA

Fonte de Recursos
ESTADO

MUNICÍPIO



Discriminação dos serviços do Orçamento		PREVISTO NO ORÇAMENTO				Executado Físico (Quantidade)			Executado Financeiro (R\$)			(%)
Item	Descrição	UNID.	Qtdes	Preço unitário	Preço Total	Acum ate o período anterior	Medido no período	Acum inclui o período	Acum ate o período anterior	Medido no período	Acum inclui o período	
13.4.1	LAVATÓRIO LOUÇA BRANCA COM COLUNA, *44 X 35,5* CM, PADRÃO POPULAR, INCLUSO SIFÃO FLEXÍVEL EM PVC, VÁLVULA E ENGATE FLEXÍVEL 30CM EM PLÁSTICO E COM TORNEIRA CROMADA PADRÃO POPULAR - FORNECIMENTO E INSTALAÇÃO. AF_01/2020	UN	2,00	387,89	R\$ 775,78			-	R\$ -	R\$ -	R\$ -	0,00%
13.4.2	ESPELHO CRISTAL E = 4 MM. FORNECIMENTO E INSTALAÇÃO.	m²	0,80	582,44	R\$ 465,95			-	R\$ -	R\$ -	R\$ -	0,00%
13.4.3	VASO SANITARIO SIFONADO CONVENCIONAL COM LOUÇA BRANCA, INCLUSO CONJUNTO DE LIGAÇÃO PARA BACIA SANITÁRIA AJUSTÁVEL - FORNECIMENTO E INSTALAÇÃO. AF_10/2016	UN	2,00	282,40	R\$ 564,80			-	R\$ -	R\$ -	R\$ -	0,00%
13.4.4	CAIXA DE DESCARGA DE PLASTICO EXTERNA, DE *9* L, PUXADOR FIO DE NYLON, NAO INCLUSO CANO, BOLSA, ENGATE. FORNECIMENTO E INSTALAÇÃO.	UN D	2,00	151,85	R\$ 303,70			-	R\$ -	R\$ -	R\$ -	0,00%
13.4.5	ASSENTO SANITÁRIO CONVENCIONAL - FORNECIMENTO E INSTALACAO. AF_01/2020	UN	2,00	36,55	R\$ 73,10			-	R\$ -	R\$ -	R\$ -	0,00%
13.4.6	SABONETEIRA DE PAREDE EM METAL CROMADO, INCLUSO FIXAÇÃO. AF_01/2020	UN	2,00	52,02	R\$ 104,04			-	R\$ -	R\$ -	R\$ -	0,00%
13.4.7	PORTA TOALHA DE PAPEL - POLIPROPILENO	UN	2,00	105,80	R\$ 211,60			-	R\$ -	R\$ -	R\$ -	0,00%
13.4.8	PAPELEIRA DE PAREDE EM METAL CROMADO SEM TAMPA, INCLUSO FIXAÇÃO. AF_01/2020	UN	2,00	53,11	R\$ 106,22			-	R\$ -	R\$ -	R\$ -	0,00%
13.4.9	CHUVEIRO COMUM. FORNECIMENTO E INSTALAÇÃO.	UN D	2,00	26,29	R\$ 52,58			-	R\$ -	R\$ -	R\$ -	0,00%

William P. Moreira
 William P. Moreira
 Engenheiro Civil
 CREA: 151525475-5

Maruza Baptista
 Maruza Baptista
 Arquiteta
 CAU - A 28510 - 2

BOLETIM DE MEDIÇÃO

Nº do Convênio SICONV

190/2022

BM - número Data da Vistoria

01

02/02/2023

De

23/12/2022

a

31/01/2023

Início da obra - data

22/12/2022

Previsão Término obra

20/04/2023

Empresa Contratada

PROEC ENGENHARIA

CNPJ

21.868.165/0001-50

Valor total inicial (R\$)

R\$ 540.011,99

Dt assinatura

14/09/2022

Objeto do Convênio (resumido)

REFORMA DO MERCADO MUNICIPAL DE AMERICANO

Valor total atual (R\$)

R\$ 540.011,99

Dt último Adit.

Local da obra (Bairro / Município / UF)

VILA AMERICANO / SANTA IZABEL DO PARÁ / PA

Fonte de Recursos ESTADO

MUNICÍPIO



Discriminação dos serviços do Orçamento		PREVISTO NO ORÇAMENTO				Executado Físico (Quantidade)			Executado Financeiro (R\$)			(%)
Item Sub	Descrição	UNID	Qtdes	Preço unitário	Preço Total	Acum ate o período anterior	Medido no período	Acum inclui o período	Acum ate o período anterior	Medido no período	Acum inclui o período	
13.4.10	BANCADA EM AÇO INOX COM 1 CUBA CENTRAL, ESCORREDOR DUPLO DE 0,55 X 1,20M, INCLUSO: TORNEIRA CROMADA LONGA DE PAREDE, VÁLVULA E SIFÃO FLEXÍVEL EM PVC. FORNECIMENTO E INSTALAÇÃO.	UN D	12,00	431,11	R\$ 5.173,32			-	R\$ -	R\$ -	R\$ -	0,00%
13.4.11	DIVISORIA EM ALUMÍNIO COM PINTURA ELETROSTÁTICA COM TINTA EPOXÍDICA DE ACABAMENTO PULVERIZADA, TIPO VENEZIANA. FORNECIMENTO E INSTALAÇÃO.	m²	2,40	402,88	R\$ 966,91			-	R\$ -	R\$ -	R\$ -	0,00%
14	Prevenção e Combate a Incêndio				R\$ 951,41				R\$ -	R\$ -	R\$ -	0,00%
14.1	EXTINTOR INCENDIO TP PO QUIMICO 4KG FORNECIMENTO E COLOCACAO	UN	1,00	642,85	R\$ 642,85			-	R\$ -	R\$ -	R\$ -	0,00%
14.2	PLACA DE SINALIZACAO DE SEGURANCA CONTRA INCENDIO, FOTOLUMINESCENTE, RETANGULAR, *20 X 40* CM, EM PVC *2* MM ANTI- CHAMAS (SIMBOLOS, CORES E PICTOGRAMAS CONFORME NBR 13434)	UN D	4,00	35,66	R\$ 142,64			-	R\$ -	R\$ -	R\$ -	0,00%
14.3	LUMINÁRIA DE EMERGÊNCIA, COM 30 LÂMPADAS LED DE 2 W, SEM REATOR - FORNECIMENTO E INSTALAÇÃO. AF_02/2020	UN	4,00	32,66	R\$ 130,64			-	R\$ -	R\$ -	R\$ -	0,00%
14.4	SERVIÇO DE SINALIZAÇÃO DE SOLO PARA EQUIPAMENTOS DE COMBATE A INCENDIO, E = 5 CM.	M	4,00	8,82	R\$ 35,28			-	R\$ -	R\$ -	R\$ -	0,00%
15	Serviços Complementares Arquitetônicos e Urbanísticos				R\$ 8.617,64				R\$ -	R\$ -	R\$ -	0,00%
15.1	ASSENTAMENTO DE TERRA VEGETAL. FORNECIMENTO E INSTALAÇÃO	m³	21,80	202,58	R\$ 4.416,24			-	R\$ -	R\$ -	R\$ -	0,00%
15.2	PLANTIO DE GRAMA EM PLACAS. AF_05/2018	m²	218,03	11,46	R\$ 2.498,62			-	R\$ -	R\$ -	R\$ -	0,00%
15.3	PLANTIO DE ARBUSTO OU CERCA VIVA. AF_05/2018	UN	33,00	40,39	R\$ 1.332,87			-	R\$ -	R\$ -	R\$ -	0,00%

William P. Moreira
 William P. Moreira
 Engenheiro Civil
 CREA: 151525475-5

Maruza Baptista
 Maruza Baptista
 Arquiteta
 CAU - A 28510 - 2

BOLETIM DE MEDIÇÃO

Nº do Convênio SICONV

190/2022

BM - número Data da Vistoria

01

02/02/2023

De

23/12/2022

a

31/01/2023

Início da obra -
data

22/12/2022

Previsão Término obra

20/04/2023

Empresa Contratada

PROEC ENGENHARIA

CNPJ

21.868.165/0001-50

Valor total inicial
(R\$)

R\$ 540.011,99

Dt assinatura

14/09/2022

Objeto do Convênio (resumido)

REFORMA DO MERCADO MUNICIPAL DE AMERICANO

Valor total atual
(R\$)

R\$ 540.011,99

Dt último Adit.

Local da obra (Bairro / Município / UF)

VILA AMERICANO / SANTA IZABEL DO PARÁ / PA

Fonte de Recursos
ESTADO

MUNICÍPIO



Discriminação dos serviços do Orçamento		PREVISTO NO ORÇAMENTO			Executado Físico (Quantidade)			Executado Financeiro (R\$)			(%)	
Item Sub	Descrição	UNID	Qtde	Preço unitário	Preço Total	Acum ate o período anterior	Medido no período	Acum inclui o período	Acum ate o período anterior	Medido no período		Acum inclui o período
15.4	PAINEL EM ACM ADESIVADO, ESTRUTURADO PARA FACHADAS 100 X 60 CM. FORNECIMENTO E INSTALAÇÃO.	UN D	1,00	369,91	R\$ 369,91			-	R\$ -	R\$ -	R\$ -	0,00%
16	Serviços Finais				R\$ 4.218,74				R\$ -	R\$ -	R\$ -	0,00%
16.1	LIMPEZA GERAL E ENTREGA DA OBRA	m²	441,01	7,88	R\$ 3.475,16			-	R\$ -	R\$ -	R\$ -	0,00%
16.2	PLACA DE INAUGURAÇÃO EM AÇO INOX/LETRAS BX. RELEVO (40 CM x 60 CM)	m²	1,00	743,58	R\$ 743,58			-	R\$ -	R\$ -	R\$ -	0,00%
					R\$ 540.012,49				R\$ -	R\$ 31.225,55	R\$ 31.225,55	5,78%

Observações

Os serviços medidos informados neste BM encontram-se concluídos, estão em conformidade com os projetos e especificações aceitos pela FISCALIZAÇÃO e foram executados de acordo com as normas técnicas

William P. Moreira
Engenheiro Civil
CREA: 151525475-5

Resp. Técnico pela Execução da obra/serviço

Data:
Nome:
Profissão:
CREA N°WILLIAM PAIVA MOREIRA
ENGENHEIRO CIVIL
1515254755,00

Maruza Baptista
Arquiteta
CAU - A 28510 - 2

Resp. Técnico pela Fiscalização da obra/serviço

Data:
Nome:
Profissão:
CREA N°



Contratante:	PREFEITURA MUNICIPAL DE SANTA IZABEL DO PARÁ	Município/UF:	SANTA IZABEL DO PARÁ / PA
Objeto:	REFORMA DO MERCADO MUNICIPAL DE AMERICANO		
Local:	AV. FELIPE DE PAULA S/N, ESQUINA COM AV. RAIMUNDO GAMA.		

MEMÓRIA DE CÁLCULO 1
REFORMA DO MERCADO MUNICIPAL DE AMERICANO
Administração Local de Obra

- 1 **Administração Local de Obra**
 1.1 **ADMINISTRAÇÃO LOCAL DE OBRA, INCLUINDO ENGENHEIRO CIVIL E ENCARREGADO GERAL COM ENCARGOS COMPLEMENTARES**

ENGENHEIRO CIVIL DE OBRA PLENO COM ENCARGOS COMPLEMENTARES

	H/Dia		Dias/Mês		Duração da Obra (mês)		Tempo Total
CH=	1,00	x	15,00	x	1,00	=	15

CH	15,00	H
----	-------	---

ENCARREGADO GERAL COM ENCARGOS COMPLEMENTARES

	H/Dia		Dias/Mês		Duração da Obra (mês)		Tempo Total
CH=	8,00	x	22,00	x	1,00	=	176,00

CH	176,00	H
----	--------	---

Quantidade =	0,25	und
---------------------	-------------	------------

 William P. Moreira
 Engenheiro Civil
 CREA: 151525475-5



Proponente:	PREFEITURA MUNICIPAL DE SANTA IZABEL DO PARÁ	Município/UF:	SANTA IZABEL DO PARÁ / PA
Objeto:	REFORMA DO MERCADO MUNICIPAL DE AMERICANO		
Local:	AV. FELIPE DE PAULA S/N, ESQUINA COM AV. RAIMUNDO GAMA.		

MEMÓRIA DE CÁLCULO 2
REFORMA DO MERCADO MUNICIPAL DE AMERICANO
Serviços Preliminares

2 Serviços Preliminares

2.1 PLACA DE OBRA EM LONA COM PLOTAGEM DE GRÁFICA

$$L = \text{Comprimento } 2,00 \times \text{Largura } 1,50$$

L =	3,00	m ²
-----	------	----------------

2.2 LIMPEZA MANUAL DE VEGETAÇÃO EM TERRENO COM ENXADA.AF_05/2018

Ambientes	Largura	Comprimento			Total (m ²)
Frente da Edificação	3,21	x	25,36	=	81,41
Lateral Esquerda da Edificação	10,51	x	13,74	=	144,41
Passeio Publico 02	1,00	x	30,37	=	30,37

Área Total	256,19	m ²
------------	--------	----------------

 William P. Moreira
 Engenheiro Civil
 CREA: 151525475-5



Proponente:	PREFEITURA MUNICIPAL DE SANTA	Município/UF:	SANTA IZABEL DO PARA /
Objeto:	REFORMA DO MERCADO MUNICIPAL DE AMERICANO		
Local:	AV. FELIPE DE PAULA S/N, ESQUINA COM AV. RAIMUNDO GAMA.		

MEMÓRIA DE CÁLCULO 3
REFORMA DO MERCADO MUNICIPAL DE AMERICANO
Demolições e Retiradas

3 Demolições e Retiradas

3.1 RETIRADA DE PISO CERÂMICO, INCLUSIVE CAMADA REGULARIZADORA

Ambientes	Area (m ²)
WC Masculino	4,03
WC Feminino	4,03
Loja 01	8,32
Loja 02	8,44
Loja 03	8,44
Loja 04	8,44
Loja 05	8,35
Açougue	17,20
Externo (Açougue)	25,56

Área Total	92,81	m ²
------------	-------	----------------

3.2 RETIRADA DE PISO CIMENTADO

Ambiente	Área (m ²)
Circulação Externa 1	66,95
Circulação Externa 2	71,01
Circulação Externa 3	25,21
Circulação Externa 4	33,46
Circulação 1	5,67
Circulação 2	47,74
Circulação 3	5,98
Açougue	17,20
Loja 01	8,32
Loja 02	8,44
Loja 03	8,44
Loja 04	8,44
Loja 05	8,35
Depósito 1	17,25
Depósito 2	17,34
Box 01	4,93
Box 02	4,93
Box 03	5,11
Box 04	5,19
Box 05	4,93
Box 06	4,93
Box 07	4,93
Box 08	4,93
Box 09	5,11
Box 10	5,19

Visando uma agregação adequada com o novo piso que será instalado, o piso existente será retirado, a uma camada de 3 centímetros.

 William P. Moreira
 Engenheiro Civil
 CREA: 151525475-5



Proponente:	PREFEITURA MUNICIPAL DE SANTA	Município/UF:	SANTA IZABEL DO PARA /
Objeto:	REFORMA DO MERCADO MUNICIPAL DE AMERICANO		
Local:	AV. FELIPE DE PAULA S/N, ESQUINA COM AV. RAIMUNDO GAMA.		
			janeiro-00

Box 11	4,93
Box 12	4,93

Área Parcial	409,84	m ²
--------------	--------	----------------

Desconto

Área de Piso Cerâmico à frente do Açougue.	25,56
--	-------

Área Total (m²)	384,28
-----------------------------------	---------------

3.3 DEMOLIÇÃO DE ALVENARIA DE BLOCO FURADO, DE FORMA MANUAL, SEM REAPROVEITAMENTO. AF_12/2016

PAREDES A DEMOLIR

Ambientes	Perímetro		Altura	=	Área (m ²)
WC	2,88	x	3,21	=	9,24
Abertura para a porta do WC Masculino	0,80	x	2,10	=	1,68
Abertura para verga da porta do WC Masculino	1,20	x	0,15	=	0,18
Abertura para a porta do WC Feminino	0,80	x	2,10	=	1,68
Abertura para verga da porta do WC Feminino	1,20	x	0,15	=	0,18

Área de Alvenaria		Espessura		Total (m³)
12,96	x	0,12	=	1,56

3.4 RETIRADA DE ESQUADRIA SEM APROVEITAMENTO

Portas Existentes

Ambientes	Comprimento		Altura	=	Total (m ²)
WC Feminino	0,65	x	2,10	=	1,37
WC Masculino	0,65	x	2,10	=	1,37
Açougue	0,80	x	2,10	=	1,68
Depósito	0,80	x	2,10	=	1,68

Área Total	6,10	m ²
------------	------	----------------

William P. Moreira
Engenheiro Civil
CREA: 151525475-5



Proponente:	PREFEITURA MUNICIPAL DE SANTA	Município/UF:	SANTA IZABEL DO PARA /
Objeto:	REFORMA DO MERCADO MUNICIPAL DE AMERICANO		
Local:	AV. FELIPE DE PAULA S/N, ESQUINA COM AV. RAIMUNDO GAMA.		

3.5 REMOÇÃO DE LOUÇAS, DE FORMA MANUAL, SEM REAPROVEITAMENTO. AF_12/2017

Banheiros e Pias dos Box's

Quantidade	15,00	und
------------	-------	-----

3.6 RETIRADA DE REVESTIMENTO CERÂMICO

Ambientes	Perimetro		Altura/ Largura		Quantidade		Total (m ²)
WC Masculino	2,88+2,88+1,4+ 1,4	x	1,80	x	1,00	=	15,41
WC Feminino	2,88+2,88+1,4+ 1,4	x	1,80	x	1,00	=	15,41
Divisórias entre os box	1,82+0,12+1,82	x	1,50	x	8,00	=	45,12
Bancadas Retangulares dos box	2,18	x	0,52	x	8,00	=	9,07
Bancadas em "L" dos box	3,80	x	0,52	x	4,00	=	26,64
Parede dos box (Retangulares)	2,88	x	1,50	x	7,00	=	30,24
Parede dos box (Em "L")	3,13	x	1,50	x	2,00	=	9,39
Parede dos box (Em "L")	3,18	x	1,50	x	2,00	=	9,54
Interno (Açougue)	5,99+5,99+2,87 +2,87	x	2,96	x	1,00	=	52,45
Externo (Açougue)	(6*0,58)+(3*0,1 2)+2,94+6,03	x	1,90	x	1,00	=	24,34

Área Parcial	237,61	m ²
--------------	--------	----------------

Desconto de Porta					
Ambiente	Largura		Altura		Total (m ²)
WC Masculino	0,65	x	2,10	=	1,37
WC Feminino	0,65	x	2,10	=	1,37
Açougue (Portão de Enrolar - E1)	2,50	x	1,05	=	2,63
Açougue (Portão de Enrolar - E2)	2,20	x	1,05	=	2,31
Açougue	0,80	x	2,10	=	1,68

Área de Desconto	9,36	m ²
------------------	------	----------------

 William P. Moreira
 Engenheiro Civil
 CREA: 151525475-5



Proponente:	PREFEITURA MUNICIPAL DE SANTA	Município/UF:	SANTA IZABEL DO PARA /
Objeto:	REFORMA DO MERCADO MUNICIPAL DE AMERICANO		
Local:	AV. FELIPE DE PAULA S/N, ESQUINA COM AV. RAIMUNDO GAMA.		

Área Parcial		Área de Desconto		Total (m ²)
237,61	-	9,36	=	228,25

3.7 RETIRADA DE PINTURA (C/ ESCOVA DE AÇO)

Ambientes	Perimetro		Altura/ Largura		Quantidade		Total (m ²)
Área Interna							
Loja 01	2,90	x	3,39	x	1,00	=	9,83
	2,90	x	2,96	x	1,00	=	8,58
	2,87	x	3,39	x	2,00	=	19,46
Loja 02	2,94	x	3,39	x	1,00	=	9,97
	2,94	x	2,96	x	1,00	=	8,70
	2,87	x	3,39	x	2,00	=	19,46
Loja 03	2,94	x	3,39	x	1,00	=	9,97
	2,94	x	2,96	x	1,00	=	8,70
	2,87	x	3,39	x	2,00	=	19,46
Loja 04	2,96	x	3,39	x	1,00	=	10,03
	2,96	x	2,96	x	1,00	=	8,76
	2,87	x	3,39	x	2,00	=	19,46
Loja 05	2,90	x	3,39	x	1,00	=	9,83
	2,90	x	2,96	x	1,00	=	8,58
	2,88	x	3,39	x	2,00	=	19,53
Circulação 1	3,09	x	3,39	x	2,00	=	20,95
Circulação 2	20,21	x	3,39	x	2,00	=	137,02
	5,66	x	3,39	x	2,00	=	38,37
Circulação 3	3,10	x	3,39	x	2,00	=	21,02
Depósito 1	5,99	x	3,39	x	1,00	=	20,31
	5,99	x	2,96	x	1,00	=	17,73
	2,88	x	3,39	x	2,00	=	19,53
Depósito 2	6,02	x	3,39	x	1,00	=	20,41
	6,02	x	2,96	x	1,00	=	17,82
	2,88	x	3,39	x	2,00	=	19,53

Área Parcial	523,01	m ²
--------------	--------	----------------

Área de Desconto de Revestimento Cerâmico	228,25	m ²
---	--------	----------------

Desconto de Janelas					
Ambiente	Largura		Altura		Total (m ²)
Açougue	2,50	x	1,05	=	2,63
Açougue	2,20	x	1,05	=	2,31
Depósito 2	1,27	x	0,78	=	0,99

 William P. Moreira
 Engenheiro Civil
 CREA: 151525475-5



Proponente:	PREFEITURA MUNICIPAL DE SANTA	Município/UF:	SANTA IZABEL DO PARA /
Objeto:	REFORMA DO MERCADO MUNICIPAL DE AMERICANO		
Local:	AV. FELIPE DE PAULA S/N, ESQUINA COM AV. RAIMUNDO GAMA.		

Área de Desconto 5,93 m²

Desconto de Porta					
Ambiente	Largura		Altura		Total (m ²)
Loja 01	1,38	x	2,15	=	2,97
Loja 02	1,38	x	2,15	=	2,97
Loja 03	1,38	x	2,15	=	2,97
Loja 04	1,38	x	2,15	=	2,97
Loja 05	1,38	x	2,15	=	2,97
Açougue	0,80	x	2,10	=	1,68
Depósito 1	2 x 1,38	x	2,15	=	5,93
WC Feminino	0,80	x	2,10	=	1,68
WC Masculino	0,80	x	2,10	=	1,68
Acesso (PO2)	1,90	x	2,15	=	4,09
Acesso (PO2)	1,90	x	2,15	=	4,09
Acesso (PO1)	1,99	x	2,15	=	4,28
Acesso (PO1)	1,99	x	2,15	=	4,28

Área de Desconto 42,56 m²

Somatória dos Descontos	276,74
-------------------------	--------

Área Parcial		Área de Desconto		Total (m ²)
523,01	-	276,74	=	246,27

3.8 RETIRADA DE CAIXA DE AR CONDICIONADO

Quantidade 1,00 und

3.9 REMOÇÃO DE TRAMA METÁLICA PARA COBERTURA, DE FORMA MANUAL, SEM REAPROVEITAMENTO. AF_12/2017

Ambiente	Largura		Comprimento		Quantidade		Total (m ²)
Açougue	2,84	x	5,99+2,87	x	1	=	25,16
Loja	2,84	x	3,00	x	1	=	8,52
Loja	2,84	x	2,94	x	3	=	25,05

Área total 58,73 m²

3.10 REMOÇÃO DE TESOURAS METÁLICAS, COM VÃO MENOR QUE 8M, DE FORMA MANUAL, SEM REAPROVEITAMENTO. AF_12/2017

Quantidade 16,00 unidades

 William P. Moreira
 Engenheiro Civil
 CREA: 151525475-5



Proponente:	PREFEITURA MUNICIPAL DE SANTA	Município/UF:	SANTA IZABEL DO PARA /
Objeto:	REFORMA DO MERCADO MUNICIPAL DE AMERICANO		
Local:	AV. FELIPE DE PAULA S/N, ESQUINA COM AV. RAIMUNDO GAMA.		

3.11 **REMOÇÃO DE TELHAS, DE FIBROCIMENTO, METÁLICA E CERÂMICA, DE FORMA MANUAL, SEM REAPROVEITAMENTO. AF_12/2017**

Ambientes	Largura		Comprimento		Total (m ²)
Açougue	2,84	x	5,99+2,87	=	25,16
Loja 01	2,84	x	2,90	=	8,24
Loja 02	2,84	x	2,94	=	8,35
Loja 03 e 04	2,84	x	6,02	=	17,10

Área Total	58,85	m ²
------------	-------	----------------

3.12 **REMOÇÃO DE PLACAS E PILARETES DE CONCRETO, DE FORMA MANUAL, SEM REAPROVEITAMENTO. AF_12/2017**

Ambientes	Largura		Comprimento		Nº de Lados		Total (m ²)
Cobrimento da tubulação	0,15	x	2,88	x	1,00	=	0,43
Cobrimento da tubulação	0,15	x	2,88	x	1,00	=	0,43

Área Parcial	2,00	m ²
--------------	------	----------------

Quantidade Existente	10
----------------------	----

Área Total	20,00	m ²
------------	-------	----------------

3.13 **APICOAMENTO DE REBOCO OU CIMENTADO**



Nesta etapa, será dado início as etapas de recuperação da Estrutura, posteriormente iniciará o processo de tratamento da armadura oxidada, e por fim, o acabamento da área que foi apicoada.

Ambientes	Largura		Comprimento		Total (m ²)
Teto	1,00	x	0,30	=	0,30
Platibanda	1,00	x	0,30	=	0,30

Área Parcial	0,60	m ²
--------------	------	----------------

 William P. Moreira
 Engenheiro Civil
 CREA: 151525475-5



Proponente:	PREFEITURA MUNICIPAL DE SANTA	Município/UF:	SANTA IZABEL DO PARA /
Objeto:	REFORMA DO MERCADO MUNICIPAL DE AMERICANO		
Local:	AV. FELIPE DE PAULA S/N, ESQUINA COM AV. RAIMUNDO GAMA.		

Ambientes	Perimetro		Altura/ Largura		Quantidade		Total (m²)
Área Externa							
Parede Externa	20,45	x	2,96	x	2,00	=	121,06
Parede Externa	11,95	x	2,96	x	2,00	=	70,74
Platibanda	21,61	x	1,36	x	2,00	=	58,78
Platibanda	13,11	x	1,36	x	2,00	=	35,66
Teto	21,61	x	0,58	x	2,00	=	25,07
Teto	13,11	x	0,58	x	2,00	=	15,21

Área Parcial	326,52	m²
---------------------	---------------	-----------

Área Total	327,12	m²
-------------------	---------------	-----------

Área de Desconto de Apicoamento	0,60	m²
--	-------------	-----------

Desconto de Janelas					
Ambiente	Largura		Altura		Total (m²)
Açougue	2,50	x	1,05	=	2,63
Açougue	2,20	x	1,05	=	2,31
Depósito 2	1,27	x	0,78	=	0,99

Área de Desconto	5,93	m²
-------------------------	-------------	-----------

Desconto de Porta					
Ambiente	Largura		Altura		Total (m²)
Loja 01	1,38	x	2,15	=	2,97
Loja 02	1,38	x	2,15	=	2,97
Loja 03	1,38	x	2,15	=	2,97
Loja 04	1,38	x	2,15	=	2,97
Loja 05	1,38	x	2,15	=	2,97
Açougue	0,80	x	2,10	=	1,68
Depósito 1	2 x 1,38	x	2,15	=	5,93
WC Feminino	0,80	x	2,10	=	1,68
WC Masculino	0,80	x	2,10	=	1,68
Acesso (PO2)	1,90	x	2,15	=	4,09
Acesso (PO2)	1,90	x	2,15	=	4,09
Acesso (PO1)	1,99	x	2,15	=	4,28
Acesso (PO1)	1,99	x	2,15	=	4,28

Área de Desconto	42,56	m²
-------------------------	--------------	-----------

 William P. Moreira
 Engenheiro Civil
 CREA: 151525475-5



Proponente:	PREFEITURA MUNICIPAL DE SANTA	Município/UF:	SANTA IZABEL DO PARA /
Objeto:	REFORMA DO MERCADO MUNICIPAL DE AMERICANO		
Local:	AV. FELIPE DE PAULA S/N, ESQUINA COM AV. RAIMUNDO GAMA.		

Somatória dos Descontos	49,09
-------------------------	-------

Área Parcial		Área de Desconto		Total (m²)
327,12	-	49,09	=	278,03

3.14 REMOÇÃO DE TUBULAÇÃO DE ESCOAMENTO DA ÁGUA COLETADA PELA CALHA

Ambientes	Comprimento		Qtd		Total (m)
Tubulação de escoamento a água da chuva	2,88	x	7,00	=	20,16

Comprimento Total	20,16	m
-------------------	-------	---

3.15 REMOÇÃO DE FORROS DE DRYWALL, PVC E FIBROMINERAL, DE FORMA MANUAL, SEM REAPROVEITAMENTO. AF_12/2017

Ambientes	Area (m²)
Depósito 2	17,34
Loja 01	8,32
Loja 02	8,44
Loja 03	8,44
Loja 04	8,44
Loja 05	8,35
Açougue	17,20

Área Total	76,53	m²
------------	-------	----

3.16 RETIRADA DE PONTO DE ÁGUA/ESGOTO

Ambientes	Qtda
WC Feminino	3,00
WC Masculino	3,00
Box 01	2,00
Box 02	2,00
Box 03	2,00
Box 04	2,00
Box 05	2,00
Box 06	2,00
Box 07	2,00
Box 08	2,00
Box 09	2,00

 William P. Moreira
 Engenheiro Civil
 CREA: 151525475-5



Proponente:	PREFEITURA MUNICIPAL DE SANTA	Município/UF:	SANTA IZABEL DO PARA /
Objeto:	REFORMA DO MERCADO MUNICIPAL DE AMERICANO		
Local:	AV. FELIPE DE PAULA S/N, ESQUINA COM AV. RAIMUNDO GAMA.		

Box 10	2,00
Box 11	2,00

Quantidade Total	28,00	pontos
------------------	-------	--------

3.17 RETIRADA DE PONTO ELÉTRICO

Ambientes	Qtd
Loja 01	2,00
Loja 02	2,00
Loja 03	2,00
Loja 04	2,00
Loja 05	2,00
Açougue	3,00
WC Feminino	1,00
WC Masculino	1,00
Box 01	1,00
Box 02	1,00
Box 03	1,00
Box 04	1,00
Box 05	1,00
Box 06	1,00
Box 07	1,00
Box 08	1,00
Box 09	1,00
Box 10	1,00
Box 11	1,00
Depósito 1	2,00
Depósito 2	2,00

Quantidade Total	30,00	pontos
------------------	-------	--------

3.18 BOTA FORA MANUAL C/ DMT=200M

	Ambientes	Área (m ²)		Espessura		Total (m ²)
3.1	Piso Cerâmico	92,81	x	0,0015	=	0,14
3.2	Piso em Concreto	384,28	x	0,03	=	11,53
3.3	Alvenaria	12,96	x	0,12	=	1,56
3.4	Retirada de Esquadrias	6,10	x	0,035	=	0,21
3.5	Louças	Cálculo desenvolvido abaixo			=	26,87
3.6	Revestimento Cerâmico	228,25	x	0,0015	=	0,34
3.8	Caixa de Ar Condicionado	Cálculo desenvolvido abaixo			=	1,47

 William P. Moreira
 Engenheiro Civil
 CREA: 151525475-5



Proponente:	PREFEITURA MUNICIPAL DE SANTA	Município/UF:	SANTA IZABEL DO PARA /
Objeto:	REFORMA DO MERCADO MUNICIPAL DE AMERICANO		
Local:	AV. FELIPE DE PAULA S/N, ESQUINA COM AV. RAIMUNDO GAMA.		

3.9	Trama de Cobertura	58,73	x	0,025	=	1,47
3.10	Tesoura	0,39	x	0,04	=	0,02
3.11	Telha	58,85	x	0,006	=	0,35
3.12	Concreto	20,00	x	0,03	=	0,60
3.13	Reboco	0,60	x	0,05	=	0,03
3.14	Tubulação	Cálculo desenvolvido abaixo		=		1,90
2.2	Vegetação	256,19	x	0,05	=	12,81
3.15	Forro PVC	76,53	x	0,008	=	0,61

Volume Total	59,91	m³
---------------------	--------------	----------------------

Volume do Vaso

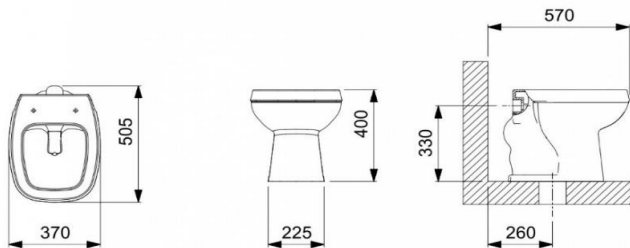

Largura	0,22
Altura	0,40
Comprimento	0,57

Total (m³)	1,19
------------------------------	-------------

Quantidade	2
-------------------	----------

Volume de Vasos	2,38
------------------------	-------------

William P. Moreira
 Engenheiro Civil
 CREA: 151525475-5



Proponente:	PREFEITURA MUNICIPAL DE SANTA	Município/UF:	SANTA IZABEL DO PARA /
Objeto:	REFORMA DO MERCADO MUNICIPAL DE AMERICANO		
Local:	AV. FELIPE DE PAULA S/N, ESQUINA COM AV. RAIMUNDO GAMA.		

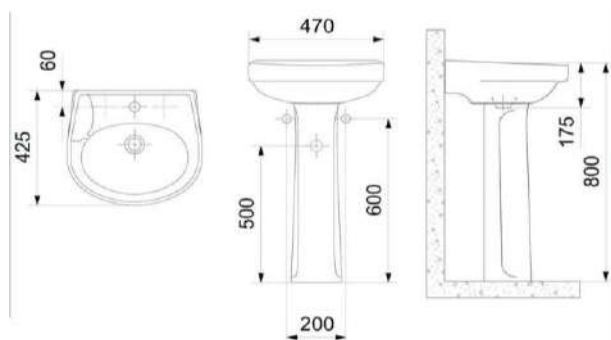

Volume do Lavatório

	Coluna	Pia
Largura	0,20	0,47
Altura	0,60	0,175
Comprimento	0,20	0,425

Total (m³)	2,07
-------------------	-------------

Quantidade	2
-------------------	----------

Volume de Lavatórios	4,14
-----------------------------	-------------

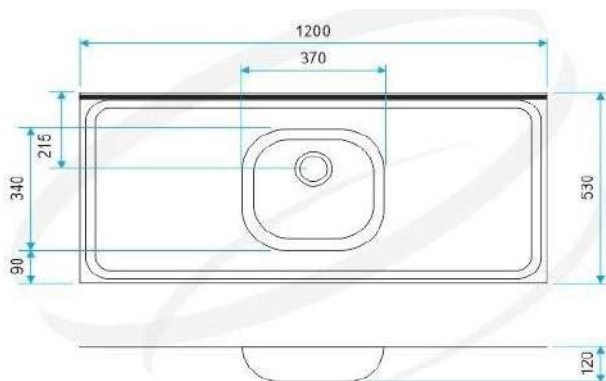

Volume de Pia

Largura	0,53
Altura	0,12
Comprimento	1,20

Total (m³)	1,85
-------------------	-------------

Quantidade	11
-------------------	-----------

Volume de Pias	20,35
-----------------------	--------------

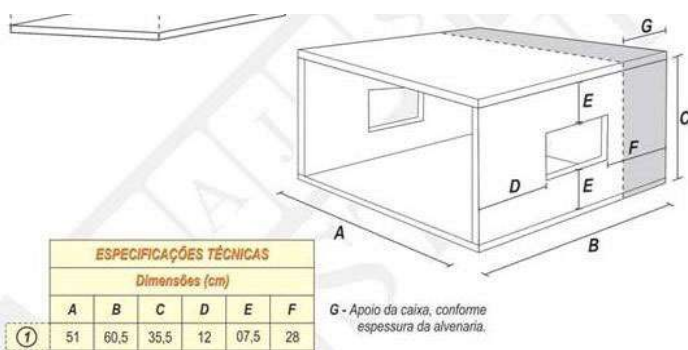

Volume da Caixa de Ar Condicionado a ser Transportado

	Medidas
Largura	0,51
Altura	0,355
Comprimento	0,605

Total (m³)	1,47
-------------------	-------------

Quantidade	1
-------------------	----------

Volume Caixa de Ar	1,47
---------------------------	-------------

William P. Moreira
William P. Moreira
 Engenheiro Civil
 CREA: 151525475-5



Proponente:	PREFEITURA MUNICIPAL DE SANTA	Município/UF:	SANTA IZABEL DO PARA /
Objeto:	REFORMA DO MERCADO MUNICIPAL DE AMERICANO		
Local:	AV. FELIPE DE PAULA S/N, ESQUINA COM AV. RAIMUNDO GAMA.		
Responsável Técnico:	MARUZA BAPTISTA	Registro Profissional	CAU: 28510-2 A

BITOLA	B	D	L	E
40	26	40	6000	1,2
50	42	50,7	6000	1,6
75	48	75,5	6000	1,7
100	55	101,6	6000	1,8
150	73	150	6000	2,5
200	77	200	6000	3,6

Volume de Tubulação

Tubo	Vertical	Horizontal	Comprimento
	0,20	0,47	2,88

Total (m³)	0,27
------------	------

Quantidade	7
------------	---

Volume da Tubulação	1,90
----------------------------	-------------

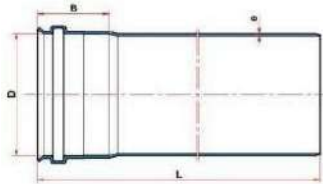

 William P. Moreira
 Engenheiro Civil
 CREA: 151525475-5



Proponente:	PREFEITURA MUNICIPAL DE SANTA IZABEL DO PARÁ	Município/UF:	SANTA IZABEL DO PARÁ / PA
Objeto:	REFORMA DO MERCADO MUNICIPAL DE AMERICANO		
Local:	AV. FELIPE DE PAULA S/N, ESQUINA COM AV. RAIMUNDO GAMA.		

4 Fundação

OBS: Devido a nova disposição de parede do banheiro, faz-se necessária a confecção de uma fundação ciclópica, para servir de alicerce a construção em alvenaria.
Viga de 0,30x0,40 m.

4.1 ESCAVAÇÃO MANUAL ATÉ 1.50M DE PROFUNDIDADE

Ambiente	Perímetro		Largura + 10cm		Profundidade +2cm de lastro		Total (m²)
Viga (WC)	2,92	x	0,40	x	0,42	=	0,49
Rampa	1,90+3,13+1,90+3,10	x	0,40	x	0,42	=	1,69

Volume Total 2,18 m²

4.2 FABRICAÇÃO, MONTAGEM E DESMONTAGEM DE FÔRMA PARA VIGA BALDRAME, EM MADEIRA SERRADA, E=25 MM, 4 UTILIZAÇÕES. AF_06/2017

Ambiente	Largura		Comprimento		Nº de Lados		Total (m²)
Viga (WC)	0,40	x	2,92	x	2,00	=	2,34
Rampa	0,40	x	1,90	x	2,00	=	1,52
Rampa	0,40	x	3,13	x	2,00	=	2,50
Rampa	0,40	x	3,10	x	2,00	=	2,48

Área 8,84 m²

4.3 CONCRETO MAGRO PARA LASTRO, TRAÇO 1:4,5:4,5 (EM MASSA SECA DE CIMENTO/ AREIA MÉDIA/ BRITA 1) - PREPARO MANUAL. AF_05/2021

Ambiente	Perímetro		Largura + 10cm		Espessura		Total (m²)
Viga (WC)	2,92	x	0,40	x	0,02	=	0,02
Rampa	1,90+3,13+1,90+3,10	x	0,40	x	0,02	=	0,08

Volume Total 0,10 m²

 William P. Moreira
 Engenheiro Civil
 CREA: 151525475-5



4.4 **CONCRETO CICLÓPICO FCK = 15MPA, 30% PEDRA DE MÃO EM VOLUME REAL, INCLUSIVE LANÇAMENTO. AF_05/2021**

Ambiente	Perímetro		Largura		Profundidade		Total (m ²)
Viga (WC)	2,92	x	0,30	x	0,40	=	0,35
Rampa	1,90+3,13+1,90+3,10	x	0,30	x	0,40	=	1,20

Volume Total	1,55	m ²
--------------	------	----------------

4.5 **IMPERMEABILIZAÇÃO DE SUPERFÍCIE COM EMULSÃO ASFÁLTICA, 2 DEMÃOS AF_06/2018**

Ambiente	Largura		Comprimento		N° de Lados		Total (m ²)
Viga (WC)	0,30	x	2,92	x	1,00	=	0,88
Viga (WC)	0,40	x	2,92	x	2,00	=	2,34
Rampa	0,30	x	10,03	x	1,00	=	3,01
Rampa	0,40	x	10,03	x	2,00	=	8,02

Volume Total	14,25	m ²
--------------	-------	----------------

William P. Moreira
Engenheiro Civil
CREA: 151525475-5



Proponente:	PREFEITURA MUNICIPAL DE SANTA IZABEL DO PARÁ	Município/UF:	SANTA IZABEL DO PARÁ / PA
Objeto:	REFORMA DO MERCADO MUNICIPAL DE AMERICANO		
Local:	AV. FELIPE DE PAULA S/N, ESQUINA COM AV. RAIMUNDO GAMA.		

5 Paredes

5.1 ALVENARIA TIJOLO DE BARRO A CUTELO

Ambiente	Perímetro		Altura	=	Total (m ²)
WC	2,92	x	3,20	=	9,34
Vão de Portas (WC)	1,30	x	2,10	=	2,73
Vão da Caixa de Ar Cond.	0,51	x	0,36	=	0,18

Área Total	12,25	m²
-------------------	--------------	----------------------

William P. Moreira
Engenheiro Civil
CREA: 151525475-5